

# ELEGANCE

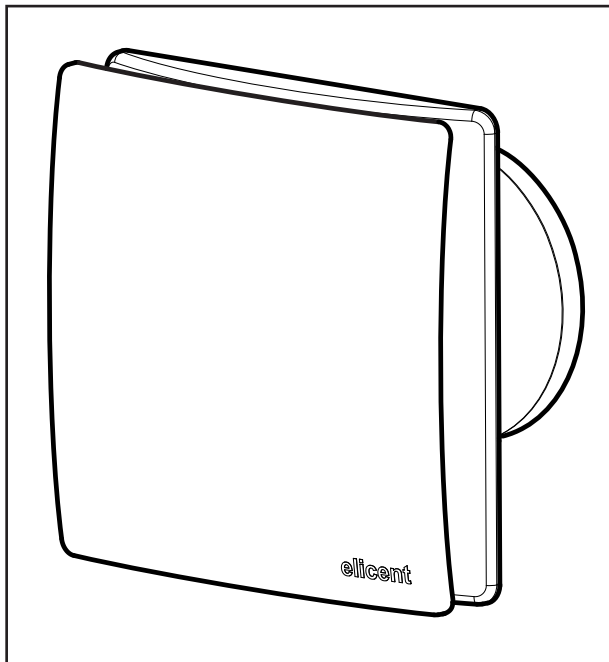

**Manuale Istruzioni**  
**Instruction Manual**  
**Notice de montage**  
**Gebrauchsanweisung**  
**Manual de Instrucciones**  
**Manual de instruções**  
**Εγχειρίδιο Οδηγιών**  
**Návod k obsluze**  
**Navodila za uporabo**  
**Руководство по**  
**эксплуатации**  
**Használati útmutató**  
**Käyttöopas**  
**Instructiehandboek**  
**Upute za upotrebu**  
**Kullanma Kılavuzu**  
**دليل التعليمات**  
**Manual de Instrucțiuni**  
**Instrukcja montażu**



Cod. 5FI2184 Rev.8  
11-2020



Maico Italia S.p.A. - 25017 Lonato del Garda (BS) ITALY

Tel. +39 030 9913575 Fax +39 030 9913766 email: info@maico-italia.it - www.maico-italia.it

- |    |    |
|----|----|
| IT | 1  |
| EN | 2  |
| FR | 3  |
| DE | 4  |
| ES | 5  |
| PT | 6  |
| EL | 7  |
| CS | 8  |
| SL | 9  |
| RU | 10 |
| HU | 11 |
| FI | 12 |
| NL | 13 |
| HR | 14 |
| TR | 15 |
| SA | 16 |
| RO | 17 |
| PL | 18 |





## 1 - ITALIANO

**L'apparecchiatura può essere installata solo da un tecnico specializzato!**

Prima di eseguire l'installazione leggere ed applicare quanto riportato a pagina 4.

Conservare con cura questo manuale.

## 2 - ENGLISH

**The equipment must be installed only by a specialised technician!**

Read and apply that referred to page 12 before carrying out the installation.

Keep this manual in a safe place.

## 3 - FRANÇAIS

**L'appareil ne peut être installé que par un technicien spécialisé!**

Avant de procéder à l'installation lire et appliquer ce qui est détaillé page 20.

Conserver soigneusement ce manuel.

## 4 - DEUTSCH

**Das Gerät darf nur von einem Fachtechniker installiert werden!**

Vor der Installation müssen Sie die Hinweise auf Seite 28 lesen und anwenden.

Bewahren Sie diese Gebrauchsanweisung sorgsam auf.

## 5 - ESPAÑOL

**¡Solamente personal técnico especializado puede instalar el equipo!**

Antes de llevar a cabo la instalación leer y aplicar cuanto contenido en la página 36.

Conservar con cuidado este manual.

## 6 - PORTUGUÊS

**A aparelhagem pode ser instalada somente por um técnico especializado!**

Antes de executar a instalação ler e aplicar quanto contido na página 44.

Este manual deve ser guardado com cuidado.

## 7 - ΕΛΛΗΝΙΚΑ

**Η συσκευή μπορεί να τοποθετηθεί μόνο από ειδικευμένο τεχνικό!**

Πριν περάσετε στην τοποθέτηση διαβάστε και εφαρμόστε τα όσα αναφέρονται στη σελίδα 52.

Φυλάξτε επιμελώς αυτό το εγχειρίδιο.

## 8 - ČESKY

**Zařízení má být instalované pouze kvalifikovaným technikem!**

Než zahájíte instalaci, přečtěte si a uplatněte pokyny, uvedené na straně 60.

Tento návod pečlivě uschovejte.

## 9 - SLOVENSKO

**Napravo lahko vgradi samo specializirano osebe!**

Preden začnete z vgradnjo preberite in sledite navodilom na strani 68.

Skrbno shranite ta navodila.

## 10 - РУССКИЙ

**Аппаратура может быть установлена только специализированным техником!**

Перед выполнением установки внимательно прочитайте и выполните указания, приведенные на 76 странице.

Тщательно хранить данное руководство.

## 11 - MAGYAR

**A készüléket csak szakember üzemelheti be!** A beüzemelés előtt olvassa el és alkalmazza az 84. oldalon leírtakat.

Gondosan őrizze meg ezt az útmutatót.

## 12 - SUOMI

**Koneen saa asentaa ainoastaan laitteistoon erikoistunut teknikko!** Lue sivun 92 ohjeet ennen asennusta ja noudata ohjeita tarkoin. Säilytä tämä käyttöopas huolellisesti.

## 13 - NEDERLANDS

**De apparatuur mag uitsluitend door een gespecialiseerde technicus worden geïnstalleerd!**

Voordat men de installatie uitvoert moet men de aanwijzingen van bladzijde 100 lezen en toepassen.

Bewaar dit handboek met zorg.

## 14 - HRVATSKI

**Aparat može instalirati jedino kvalificirano stručno osoblje!**

Prije instaliranja pažljivo pročitajte i slijedite uputstvima na 108-oj strani.

Pažljivo sačuvajte ova uputstva.

## 15 - TÜRKÇE

**Alet mutlaka bir uzman tarafından monte edilmelidir!**

Montajdan önce 116. sayfadaki yazılanları okuyunuz ve uygulayınız.

Bu kılavuzu dikkatle muhafaza ediniz.

يجب ألا يقوم بتركيب هذا الجهاز إلا الفني المختص. يرجى قراءة التعليمات

الواردة في صفحة 124 قبل القيام بعملية التركيب مع الالتزام بها. يرجى الاحتفاظاً بهذا الكتيب في مكان آمن.

## 17 - ROMÂNĂ

**Echipamentul poate fi instalat doar de către personalul specializat!**

Înainte de realizarea instalării, citiți și procedați conform celor indicate la pagina 132.

Păstrați cu grijă acest manual.

## 18 - POLSKI

**Instalacja urządzenia powinna być wykonana wyłącznie przez wyspecjalizowanego technika!**

Przed wykonaniem instalacji należy przeczytać i zastosować wskazówki zamieszczone na stronie 140.

Starannie przechowywać niniejszy podręcznik.



*Per qualsiasi dubbio sulla traduzione solo il testo in italiano sarà ritenuto valido (Istruzioni originali).*

INDICE	Pagina
Avvertenze .....	1
Prescrizioni per l'installazione e l'uso .....	4
Funzionamento .....	8
Ricerca guasti .....	9
Manutenzione .....	10
Smantellamento e riciclaggio .....	10
Installazione .....	148
Collegamenti .....	152

#### **Gentile Cliente,**

il prodotto da Lei acquistato è un aspiratore elicotale per espulsione diretta o in breve condotto, adatto ad installazioni a parete o a soffitto. Per utilizzare al meglio l'apparecchio e garantirne una lunga durata, Le raccomandiamo di leggere attentamente questo libretto, che spiega come procedere ad una corretta installazione, utilizzo e manutenzione del prodotto. Seguire tutte queste indicazioni significa assicurarne durata e affidabilità, sia elettrica che meccanica.

**Il costruttore declina ogni responsabilità per danni arrecati a persone o cose, derivate dalla non osservanza delle prescrizioni di seguito riportate.**

Il prodotto è costruito a regola d'arte e nel rispetto delle normative vigenti in materia di apparecchiature elettriche. È conforme alla direttiva EMC in vigore per la soppressione dei radio disturbi e per la compatibilità elettromagnetica.

Prescrizioni per l'installazione e l'uso



**ATTENZIONE:** la mancata applicazione di quanto segue può causare lesioni, anche mortali!

- Non impiegare questo prodotto per un uso diverso da quello per cui è stato progettato.
- Dopo aver tolto il prodotto dall'imballo, assicurarsi della sua integrità; nel dubbio, rivolgersi subito a persona professionalmente qualificata.
- Non lasciare parti dell'imballo alla portata di bambini o incapaci. Per lo smaltimento dell'imballo, e dello strumento stesso alla fine della sua vita, informarsi sulle normative di riciclaggio rifiuti vigenti nel proprio Paese.
- Se il prodotto cade o riceve colpi, rivolgersi subito a personale qualificato (rivenditore autorizzato o costruttore) per verificarne il corretto funzionamento.

- Non toccare l'apparecchio con parti del corpo umide o bagnate (ad esempio mani o piedi).
- L'apparecchio può essere utilizzato da bambini di età non inferiore a 8 anni e da persone con ridotte capacità fisiche, sensoriali o mentali, o prive di esperienza o della necessaria conoscenza, purché sotto sorveglianza oppure dopo che le stesse abbiano ricevuto istruzioni relative all'uso sicuro dell'apparecchio e alla comprensione dei pericoli ad esso inerenti. I bambini non devono giocare con l'apparecchio. La pulizia e la manutenzione destinata ad essere effettuata dall'utilizzatore non deve essere effettuata da bambini senza sorveglianza.
- I dispositivi di connessione dalla rete di alimentazione devono consentire la disconnessione completa nelle condizioni della categoria di sovratensione III.
- Se nello stesso locale di installazione del prodotto è presente un apparecchio alimentato a combustibile (scaldacqua, stufa a metano etc., di tipo non a "camera stagna"), accertarsi che il rientro d'aria garantisca una buona combustione, al fine di salvaguardare il corretto funzionamento di tali dispositivi, prendendo precauzioni per evitare che nella stanza vi sia il riflusso di gas provenienti dalla canna di scarico dei gas o da altri apparecchi a combustione di carburante.
- Per scongiurare pericoli d'incendi, non usare il prodotto in presenza di sostanze o vapori infiammabili, come alcool, insetticidi, benzina etc.
- Collegare il prodotto alla rete di alimentazione solo se la tensione e la frequenza della rete elettrica corrispondono a quelli riportati sulla targhetta.
- In caso di malfunzionamento, anomalia o guasto di qualsiasi

natura, disattivare l'apparecchio scollegandolo dalla rete e rivolgersi al più presto a personale qualificato. Per l'eventuale riparazione, richiedere tassativamente l'utilizzo di ricambi originali.

- L'impianto elettrico a cui è collegato il prodotto deve rispondere alle normative vigenti localmente in fatto di impianti elettrici.
- L'apparecchio non deve essere impiegato come attivatore di scaldabagni, stufe, ecc.
- L'apparecchio non deve assolutamente scaricare in condotti d'aria calda adibiti all'evacuazione dei fumi derivanti dalla combustione di stufe o altri apparecchi a combustione. Deve scaricare direttamente all'esterno.



**ATTENZIONE: la mancata applicazione di quanto segue può causare danni all'apparecchio!**

- Non impiegare il prodotto a una temperatura ambiente superiore a 40°C.
- Non lasciare l'apparecchio esposto ad agenti atmosferici (pioggia, sole, neve, etc.). Le possibili applicazioni del prodotto sono desumibili dalle illustrazioni di questo libretto.
- Non immergere l'apparecchio o altre sue parti in acqua o liquidi.
- Durante la pulizia o manutenzione ordinaria, controllare l'integrità dell'apparecchio.
- Il flusso d'aria o fumi che si intende convogliare deve essere pulito, cioè privo di elementi grassi, fuliggine, agenti chimici e corrosivi, miscele infiammabili o esplosive.
- Non ostruire in alcun modo la

bocca di mandata e di scarico dell'aria. Negli apparecchi per condotto, assicurarsi che quest'ultimo non sia ostruito.

- Si consiglia di installarlo a un'altezza minima di mt. 2,30 dal pavimento.
- Per un funzionamento ottimale dell'apparecchio, è indispensabile garantire un adeguato rientro dell'aria nel locale.  
Si consultino allo scopo le normative locali.

## Funzionamento

### Versione Standard / PC

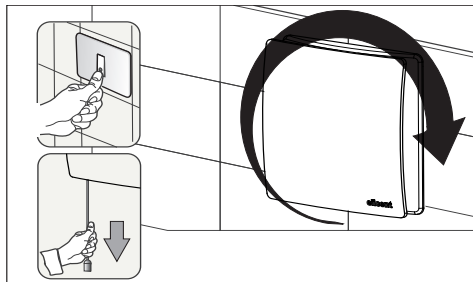

### Versione con Temporizzatore/Timer

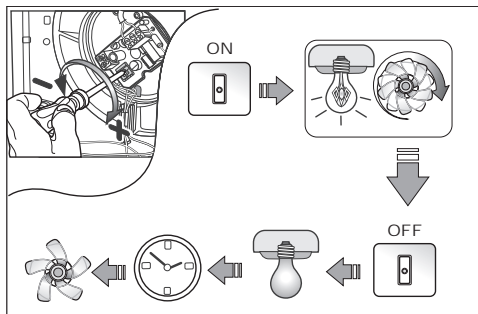

Agire sul trimmer (vite) di regolazione mostrato in figura per aumentare o ridurre il ritardo di spegnimento dell'apparecchio (da 3 a 25 minuti).

### Versione Comfortimer

Differenzia dalla versione Timer per il fatto che quando la temporizzazione entra in funzione, l'aspiratore si commuta automaticamente ad una velocità più bassa, garantendo il massimo comfort acustico ed economia di esercizio.

### Versione MHT con umidostato temporizzato

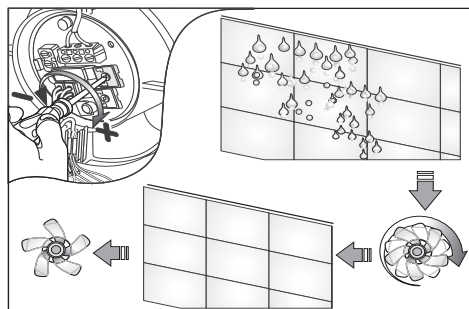

Questa versione dispone sia del temporizzatore sia dell'umidostato. Per il funzionamento con temporizzatore vedere il punto precedente. Per la funzione umidostato, agire sul trimmer (vite) di regolazione mostrato in figura per aumentare o ridurre la soglia di umidità a cui far intervenire l'apparecchio automaticamente. Sensore di umidità regolabile da 40% a 90% di U.R. (Umidità Relativa).

**Se collegato come indicato nella figura 9/2, è possibile comandare l'apparecchio tramite interruttore esterno.**

**IMPORTANTE:** non è possibile spegnere l'apparecchio con l'interruttore esterno se il livello di umidità ambientale è superiore alla soglia impostata.

### Versione MHY con umidostato SMART

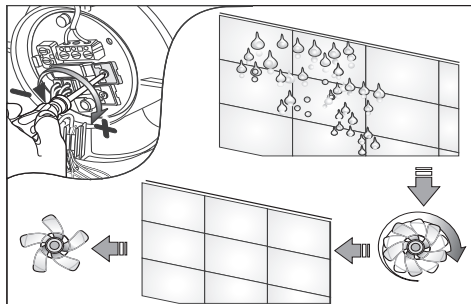

Questa versione differisce dalla versione MHT per il fatto che la velocità di rotazione del motore/ventola varia in rapporto all'umidità dell'ambiente. Maggiore è l'umidità e maggiore è la velocità di rotazione (e viceversa).

Agendo sul trimmer (vite) di regolazione mostrato in figura si determina la soglia minima di umidità a cui l'apparecchio interviene automaticamente (alla minima velocità).

Il modello MHY SMART è provvisto di temporizzatore fisso.

### Versione 2 velocità

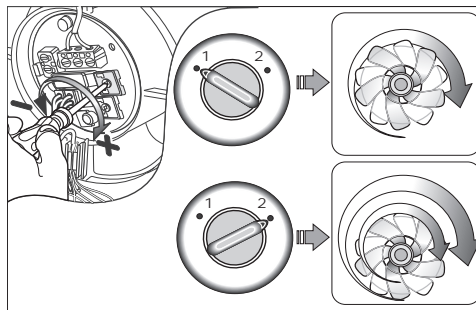

Agire sul trimmer (vite) di regolazione per impostare la velocità minima.

La velocità massima è selezionabile agendo sull'interruttore esterno.

### Ricerca guasti

ANOMALIA	CAUSA E RIMEDIO
L'apparecchio non si accende	<b>Manca tensione.</b> Controllare l'interruttore generale o i collegamenti elettrici.
La girante non si muove	Controllare che non venga frenata nel suo movimento.

## Manutenzione

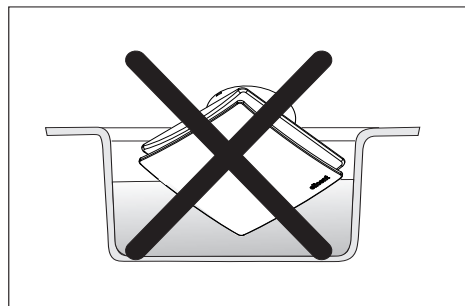
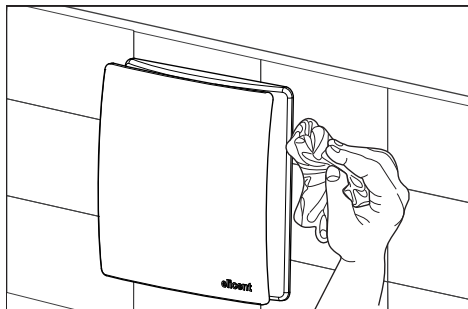
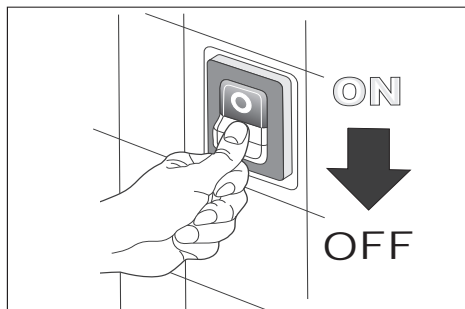

## Smantellamento e riciclaggio

 Il prodotto è stato progettato e assemblato con materiali e componenti di alta qualità, che possono essere riciclati e riutilizzati.

Se su un prodotto si trova il simbolo di un bidone barrato con ruote, vuole dire che il prodotto soddisfa i requisiti della direttiva comunitaria 2012/19/UE.

Informarsi sulle modalità di raccolta dei prodotti elettrici ed elettronici in vigore nella zona in cui si desidera disfarsi del prodotto.

Attenersi alle normative locali per lo smaltimento dei rifiuti e non gettare i vecchi prodotti nei normali rifiuti domestici. Uno smaltimento adeguato dei prodotti aiuta a prevenire l'inquinamento ambientale e possibili danni alla salute.

Lo smaltimento abusivo del prodotto da parte dell'utente comporta l'applicazione delle sanzioni amministrative previste dalla normativa vigente.



*In case of incorrect or doubtful translation, only the Italian text applies (Translation of the original instructions).*

TABLE OF CONTENTS	Page
Warning advice.....	1
Installation and usage instructions .....	12
Functioning.....	15
Troubleshooting.....	17
Maintenance.....	17
Dismantling and recycling.....	18
Installation.....	148
Wiring diagrams.....	152

#### Dear Customer,

the product you have purchased is an axial extractor fan for exhausting directly outside through short lengths of ducting and is suitable for wall or ceiling installation. To ensure optimum operation and guarantee a long life, please read this manual carefully that explains how to effectuate a correct installation and to use and maintain the product properly. Following all the instructions ensures reliability and long life, both mechanically and electrically.

**The manufacturer declines any responsibility for damages caused to persons or things deriving from the lack of observance of the following described instructions.**

The product is constructed using state of the art technology and respects the standards in force regarding electrical equipment. It conforms with the EMC European Directive in force regarding radio interference suppression and electro-magnetic compatibility.

#### Installation and usage instructions



**WARNING: Serious injury or death can be caused if these instructions are not applied!**

- Do not use this product for uses that are different from those for which it has been designed.
- After having taken the product out of the packaging, ensure that it is not damaged or broken; If in doubt, immediately contact a qualified electrician.
- Do not leave parts of the packaging within reach of children or incompetent persons. To dispose of the packaging and the appliance at the end of its useful life refer to the recycling norms in force in your country.
- Immediately contact a qualified person (authorised dealer or the manufacturer) if the product is dropped or knocked to check its correct functioning.
- Do not touch the appliance with

wet or humid parts of the body (e.g., hands or feet).

- This appliance can be used by children aged from 8 years and above and persons with reduced physical, sensory or mental capabilities or lack of experience and knowledge if they have been given supervision or instruction concerning use of the appliance in a safe way and understand the hazards involved. Children shall not play with the appliance. Cleaning and user maintenance shall not be made by children without supervision.
- The means of disconnection from the supply mains must have a contact separation in all poles and must provide full disconnection under overvoltage category III conditions.
- If there is a combustible-fed device (water heater, gas boiler, etc. of the sealed chamber type) in the room where the product is to be installed check that the

re-circulation of air is sufficient to ensure a good combustion for the correct functioning of these devices, precautions must be taken to avoid the back-flow of gases into the room from the open flue of gas or other fuel-burning appliances.

- To avoid the risk of fire do not use the product in the presence of inflammable substances and vapours, such as alcohol, insecticides, petrol, etc.
- The product can be connected to the supply mains only if the voltage and the frequency of the supply mains correspond to those written in the rating label.
- In the case of malfunction, anomaly or any type of fault disconnect the appliance from the electrical main supply and contact a qualified person. Use only original spare parts for repairs.
- The electrical system to which the appliance is connected must conform with the local norms in

force regarding electrical systems.

- The appliance must not be used to activate water heaters, room heaters, etc.
- It is forbidden for the appliance to discharge air into hot air ducts used for the evacuation of fumes coming from the combustion of stoves or other combustion devices.

It must discharge directly outside the building.

 **WARNING: Damage can be caused to the device if the following instructions are not applied!**

- Do not use the product at environmental temperatures more than 40°C.
- Do not leave the appliance exposed to atmospheric agents (rain, sun, snow, etc.). The possible applications of this product are illustrated in this manual.

- Do not immerse the appliance or parts of it in water or any other liquids.
- When cleaning or carrying out ordinary maintenance, check the integrity of the appliance.
- The flow of air or fumes that is conveyed by the appliance must be clean and free of greasy elements, soot, chemical/corrosive agents and inflammable or explosive mixtures.
- Do not obstruct the air inlet and outlet of the appliance in any way whatsoever. When using air ducting make sure that the ducting is not blocked.
- It is recommended to install it at a minimum height of 2.3 metres from the floor.
- For an optimum functioning of the appliance, it is necessary to ensure an adequate re-circulation of air in the room. Consult the local norms with regards to this.

## Functioning

### Standard / PC version

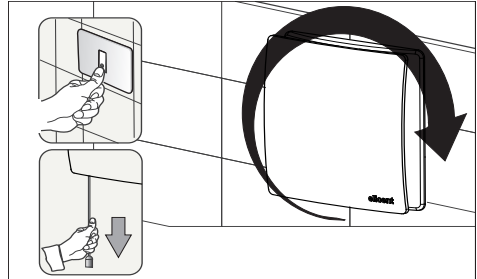

### Version with timer

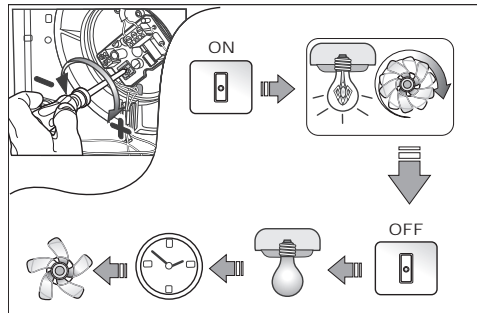

Adjust the trimmer (screw) illustrated in the figure to increase or decrease the delay in turning off the device (from 3 to 25 minutes).

### Comfortimer version

This version differs from the version with timer inasmuch that when the overrun period starts, the fan automatically decreases its speed, offering the best acoustic comfort and energy saving.

### MHT version with humidistat and timer

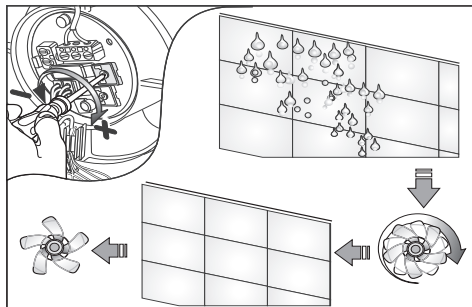

This version is equipped with timer and humidistat. See the preceding point for the functioning of the timer.

To adjust the humidistat, regulate the adjustment trimmer (screw) illustrated in the figure to increase or decrease the humidity threshold that makes the appliance intervene automatically. The humidity sensor is adjustable from 40% to 90% of Relative Humidity.

**It is possible to control the appliance from a remote switch if it is connected as indicated in figure 9/2.**

**IMPORTANT:** it is not possible to switch off

**the appliance by the remote switch if the level of environmental humidity is more than the set threshold.**

### MHY version with SMART humidistat

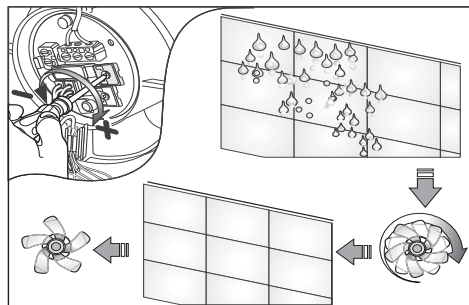

This version differs from the MHT version inasmuch that the rotational speed of the motor/fan varies in relationship to the environmental humidity.

The greater the humidity the greater the rotational speed and vice versa.

To adjust the humidistat, regulate the adjustment trimmer (screw) illustrated in the figure to determine the minimum threshold of humidity at which the appliance intervenes automatically (at the minimum speed).

The MHY SMART model is equipped with a fixed timer.

### Double-speed version

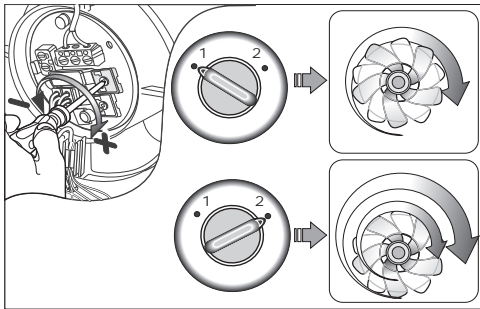

Regulate the adjustment trimmer (screw) to set the minimum speed.

The maximum speed can be selected by operating the external switch.

### Troubleshooting

PROBLEM	CAUSE AND REMEDY
The appliance does not switch on	<b>There is no voltage.</b> Check the main switch and/or the electrical connections.
The impeller does not turn	Check that its movement is not slowed down.

### Maintenance

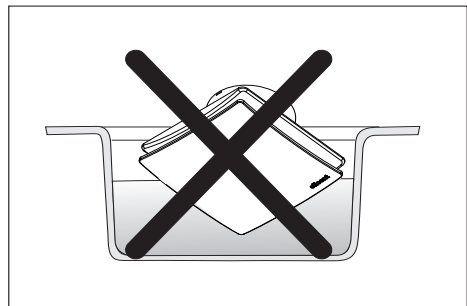
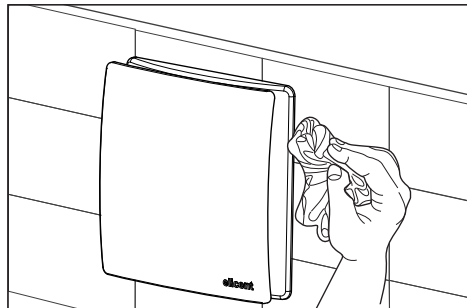
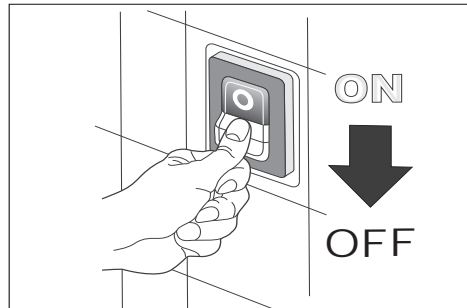

**Dismantling and recycling**

The product has been designed and constructed using high-quality materials and components that can be recycled or re-utilised.

If a crossed-out wheeled bin is illustrated on a product, this means that the product satisfies the requirements of the 2012/19/EU European Directive.

Make inquiries about the disposal collection methods of electrical and electronic products in force in the zone in which the product must be disposed of.

Conform to the local norms regarding the disposal of waste materials and do not dispose of old products in normal domestic waste material. A correct dismantling and disposal of products helps to prevent environmental pollution and possible injury to health.

Abusive disposal of the product by the user implies the application of administrative fines foreseen by the norms in force.

---

---

---

---

---

---

---

---

---

---

---

---

---

---

---

---

---

---

---

---



*En cas de doute sur la traduction, seul le texte en italien est valable (Traduction de la notice originale).*

SOMMAIRE	Page
Avertissement .....	1
Prescriptions pour l'installation et l'utilisation .....	20
Fonctionnement .....	24
Recherche pannes .....	25
Entretien .....	26
Elimination et recyclage .....	26
Installation.....	148
Branchements .....	152

#### **Cher Client,**

Le produit que vous avez acheté est un aspirateur hélicoïdal par expulsion directe ou par conduit court, adapté aux installations à cloison ou à plafond. Pour utiliser au mieux l'appareil et en garantir une longue durée de vie, nous vous recommandons de lire attentivement ce livret, qui explique comment procéder à une installation correcte, à l'utilisation et à l'entretien du produit. Suivre toutes ces indications permet d'en assurer la résistance et la fiabilité, aussi bien électrique que mécanique.

**Le constructeur décline toute responsabilité pour des dommages causés à des personnes ou des choses dérivant de la non-observance des prescriptions décrites ci-après.**

Le produit est construit selon les règles de l'art et dans le respect des normes en vigueur en matière d'appareillage électrique. Il est conforme à la directive EMC en vigueur pour la suppression

des parasites radioélectriques et pour la compatibilité électromagnétique.

#### **Prescriptions pour l'installation et l'utilisation**

 **ATTENTION: la non-application des consignes suivantes peut causer des lésions, même mortelles!**

- Ne pas employer ce produit pour un usage différent de celui pour lequel il a été conçu.
- Après avoir retiré le produit de son emballage, contrôler son intégrité; Dans le doute s'adresser à une personne professionnellement qualifiée.
- Ne pas laisser de parties de l'emballage à la portée d'enfants ou de personnes incapables mentalement. Se pour débarrasser de l'emballage et de appareil arrivé en fin de vie, s'informer sur les lois de recyclage des déchets en vigueur dans votre pays.
- Si le produit tombe ou reçoit des

coups, s'adresser immédiatement à une personne qualifiée (revendeur autorisé ou constructeur) pour en vérifier le fonctionnement correct.

- Ne pas toucher l'appareil avec des parties du corps humides ou mouillées (mains ou pieds par exemple).
- L'appareil peut être utilisé par des enfants d'au moins 8 ans et par des personnes aux capacités physiques, sensorielles ou mentales réduites, ou par des personnes ne disposant ni de l'expérience ni de la connaissance nécessaire, à condition que ces dernières soient supervisées ou qu'elles aient reçu les consignes sur l'utilisation sûre de l'appareil et sur la compréhension des dangers qu'il présente. Les enfants ne doivent pas jouer avec l'appareil. Le nettoyage et la maintenance réservés à l'utilisateur ne doivent pas être effectués par des

enfants non surveillés.

- Les dispositifs de connexion au réseau d'alimentation doivent permettre le débranchement complet selon les conditions de la catégorie de surtension III.
- Si dans le même local d'installation du produit se trouve un appareil alimenté par combustible (chauffe-eau, appareil au méthane etc., de type non à "chambre étanche"), vérifier que l'arrivée d'air garantit une bonne combustion, afin de sauvegarder le fonctionnement correct de tels dispositifs, en prenant les précautions afin d'éviter dans la pièce des reflux de gaz provenant du conduit d'évacuation des gaz ou autres appareils à combustion de carburant.
- Pour prévenir les risques d'incendie, ne pas utiliser le produit en présence de substances ou vapeurs inflammables, comme alcool, insecticides, essence etc.

- Connecter le produit au réseau d'alimentation seulement si la tension et la fréquence du réseau électrique correspondent à ceux reportés sur la plaque de firme.
- En cas de mauvais fonctionnement, d'anomalie ou de panne quelconque, désactiver l'appareil en le débranchant du réseau et en s'adressant au plus tôt à personnel qualifié. Pour une réparation éventuelle, demander formellement l'utilisation de pièces de rechange neuves.
- L'installation électrique à laquelle le produit est branché doit répondre aux normes en vigueur localement dans ce domaine.
- L'appareil ne doit pas être employé comme chauffe-eau, poêle, etc.
- L'appareil ne doit pas évacuer dans des conduits d'air chaud destinés à l'évacuation de fumées de combustion de poêle ou autre appareil à combustion.

Il doit évacuer directement à l'extérieur.



**ATTENTION: la non-application des consignes suivantes peut causer des dommages à l'appareil!**

- Ne pas utiliser le produit à une température ambiante supérieure à 40°C.
- Ne pas laisser l'appareil exposé aux agents atmosphériques (pluie, soleil, neige, etc.). Les différentes applications du produit sont déductibles des illustrations de ce manuel.
- Ne pas immerger l'appareil ou ses pièces dans de l'eau ou des liquides.
- Contrôler l'état de l'appareil pendant le nettoyage ou l'entretien ordinaire.
- Le flux d'air ou de fumées que l'on veut canaliser doit être propre, c'est-à-dire sans éléments gras, suie, agents chimiques et

corrosifs, mélanges inflammables ou explosifs.

- N'obstruer en aucune manière la bouche de passage et d'évacuation d'air. Dans les appareils avec conduit, s'assurer que ce dernier n'est pas obstrué.
- Il est conseillé d'installer l'appareil à une hauteur minimale de 2.30 m au-dessus du sol.
- Pour un fonctionnement optimal de l'appareil, il est indispensable de garantir une arrivée d'air suffisante dans le local. Dans ce but il est nécessaire de consulter les normes locales.

## Fonctionnement

### Version Standard / PC

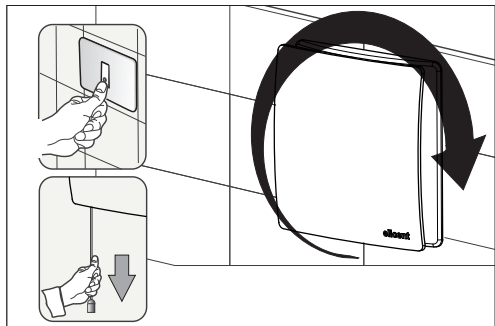

### Version avec arrêt temporisé

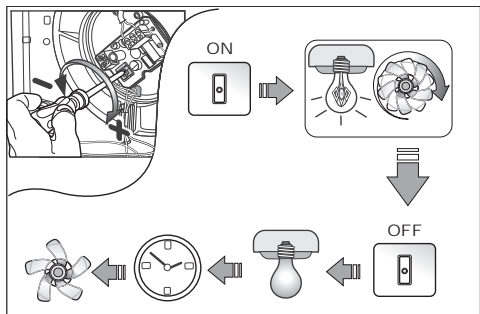

Agir sur le trimmer (vis) de régulation (voir schéma) pour augmenter ou réduire le retard d'extinction de l'appareil (de 3 à 25 minutes).

### Version avec Comfortimer

Cette version diffère de la version avec arrêt temporisé par le fait que quand le timer entre en fonctionnement, l'aspirateur se commute automatiquement en petite vitesse, garantissant ainsi maximum confort acoustique et économie d'exercice.

### Version MHT avec hygrostat à temporisation

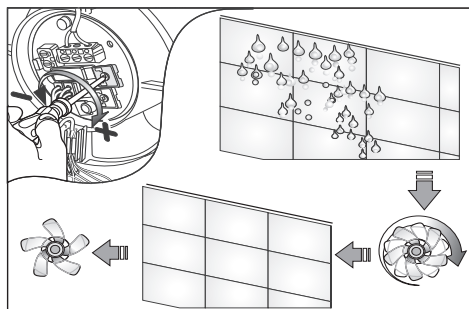

Cette version dispose soit du temporisateur soit de l'hygrostat. Pour le fonctionnement avec temporisateur voir le point précédent.

Pour la fonction hygrostat, agir sur le trimmer (vis) de régulation (voir schéma) pour augmenter ou réduire le seuil d'humidité à partir duquel l'appareil intervient automatiquement. Capteur d'humidité réglable de 40% à 90% d'H.R. (Humidité Relative).

**Si l'appareil est branché comme sur le schéma 9/2, il est possible de le commander par un interrupteur externe.**

**IMPORTANT:** il n'est pas possible d'éteindre l'appareil avec l'interrupteur externe si le niveau d'humidité de la pièce est supérieur au seuil programmé.

### Version MHY avec hygrométre SMART

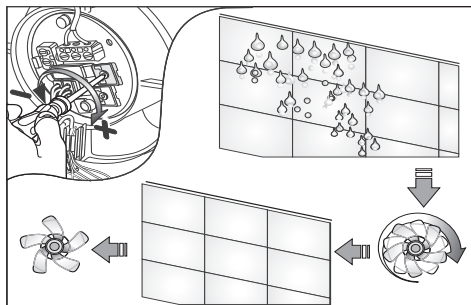

Cette version diffère de la version MHT par le fait que la vitesse de rotation du moteur/hélice varie en fonction de l'humidité de l'environnement. Plus l'humidité est forte, plus la vitesse de rotation est grande (et vice-versa).

En agissant sur le trimmer (vis) de régulation comme sur le schéma on détermine le seuil minimal d'humidité à partir duquel l'appareil intervient automatiquement (à la vitesse minimale).

Le modèle MHY SMART est équipé d'un temporisateur fixe.

### Version 2 vitesses

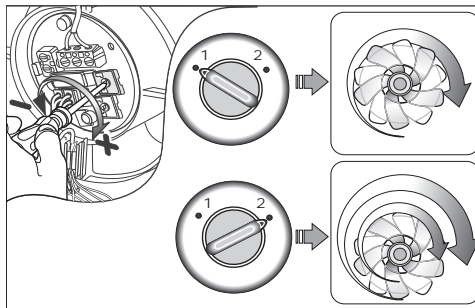

Agir sur le trimmer (vis) de régulation pour programmer la vitesse minimale.

La vitesse maximale se sélectionne en agissant sur l'interrupteur externe.

### Recherche pannes

ANOMALIE	CAUSE ET REMEDE
L'appareil ne s'allume pas	<b>Défaut tension.</b> Contrôler l'interrupteur général ou les branchements électriques.
La partie mobile ne bouge pas	Contrôler qu'elle n'est pas freinée dans son mouvement.

## Entretien

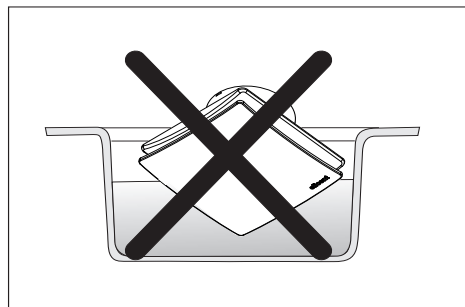
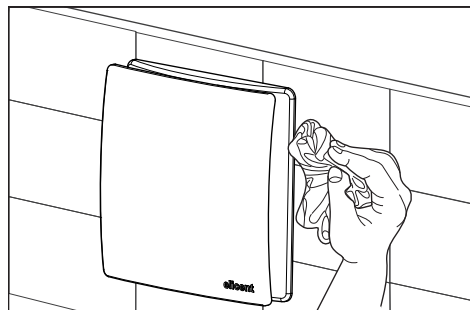
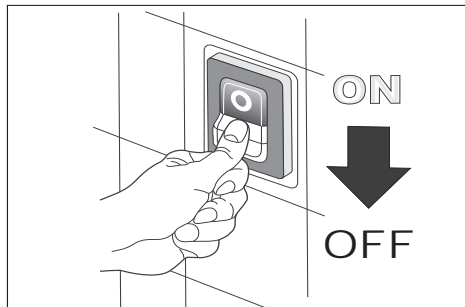

## Élimination et recyclage



Le produit a été étudié et assemblé avec des matériaux et des composants de haute qualité, qui peuvent être recyclés et réutilisés.

Si sur un produit se trouve le symbole d'un bidon barré avec roues, cela signifie que le produit satisfait aux exigences de la directive communautaire 2012/19/UE.

S'informer sur les modalités de collecte des produits électriques et électroniques en vigueur dans la zone où l'on veut se débarrasser du produit.

Se conformer aux normes locales pour l'élimination des déchets et ne pas jeter les vieux produits dans les déchets domestiques. Une élimination convenable des produits aide à prévenir la pollution de l'environnement et de possibles dommages pour la santé.

Une élimination abusive du produit par l'utilisateur implique l'application de sanctions administratives prévues par les lois en vigueur.



*In Zweifelsfällen bezüglich der Übersetzung hat der italienische Text vorrang (Übersetzung der Originalanweisungen).*

INHALTSVERZEICHNIS	Seite
Hinweise.....	1
Installations- und Gebrauchsanleitungen.....	28
Betrieb.....	32
Fehlersuche.....	33
Wartung.....	34
Demontage und Wiederverwertung.....	34
Installation.....	148
Anschlüsse.....	152

#### **Geehrter Kunde,**

das von Ihnen erworbene Produkt ist einen Axial Lüfter zum direkten Aussen-Abluft bzw. in kurzen Leitungen, der sich für die Wand- oder Deckeninstallation eignet. Für eine bessere Nutzung und längere Lebensdauer des Geräts empfehlen wir Ihnen, diese Gebrauchsanweisung zur korrekten Installation, Verwendung und Wartung des Geräts aufmerksam durchzulesen. Die Beachtung aller Hinweise garantiert die elektrische und mechanische Langlebigkeit und Zuverlässigkeit des Geräts.

**Der Hersteller lehnt jede Verantwortung für Schäden an Personen oder Dingen ab, die auf die Nichtbeachtung der nachfolgenden Vorgaben zurückzuführen sind.**

Das Gerät wurde nach den anerkannten Regeln der Technik und gemäß den geltenden Bestimmungen über Elektrogeräte gebaut. Es entspricht der EMV-Richtlinie in Kraft über Funkentstörung

und elektromagnetische Verträglichkeit.

## Installations- und Gebrauchsanleitungen



**ACHTUNG: Die Nichteinhaltung der folgenden Anweisungen kann zu Verletzungen, auch mit tödlichem Ausgang, führen!**

- Verwenden Sie dieses Gerät nicht für Zwecke, für die es nicht entworfen wurde.
- Nachdem Sie die Verpackung des Produkts entfernt haben, stellen Sie die Unversehrtheit des Produkts sicher und prüfen. Wenden Sie sich im Zweifelsfall an einen Fachmann.
- Lassen Sie keine Verpackungsteile in Reichweite von Kindern oder unzurechnungsfähigen Personen. Informieren Sie sich über die vor Ort geltenden Müllverwertungsbestimmungen, um die Verpackung und das Gerät

- am Ende seiner Lebensdauer zu entsorgen.
- Wenn das Gerät hinunterfällt oder Schlägen ausgesetzt wird, müssen Sie sich sofort an Fachmänner (autorisierter Wiederverkäufer oder Hersteller) wenden, um seine Betriebstüchtigkeit überprüfen zu lassen.
  - Berühren Sie nie das Gerät mit feuchten oder nassen Körperteilen (z.B. Hände oder Füße).
  - Dieses Gerät darf von Kindern über 8 Jahren und von Personen mit eingeschränkten körperlichen, sensorischen oder geistigen Fähigkeiten sowie mit mangelnden Erfahrungen oder mangelndem Wissen nur unter Aufsicht verwendet werden oder aber, wenn ihnen Anweisungen zum sicheren Gebrauch des Geräts gegeben wurden und sie sich der Gefahren, die von dem Gerät ausgehen können, bewusst sind. Kinder dürfen nicht mit dem Gerät spielen. Vom Benutzer durchzuführende Reinigungs- und Wartungsarbeiten dürfen von Kindern nur unter Aufsicht ausgeführt werden.
  - Zum Abschalten vom Stromnetz muss eine allpolige Kontakttrennung vorliegen, die volle Unterbrechung entsprechend den Bedingungen der Überspannungskategorie III nach den Errichtungsbestimmungen sicherstellt.
  - Ist in dem Raum, in dem der Ventilator installiert werden soll ein Brennstoffgerät vorhanden (Heißwasserbereiter, Gasheizkessel, etc. mit abgedichteter Brennkammer), stellen Sie sicher, dass die Luftzirkulation ausreichend ist, um eine gute Verbrennung für den korrekten Betrieb dieser Geräte zu gewährleisten. Zur Vermeidung des Rückflusses von Gasen in den Raum aus offenen Abzug-

- srohren von Gas- oder anderen offenen Feuerungsgeräten muss Vorsorge getroffen werden.
- Sie das Gerät nicht benutzen in Präsenz von entflammaren Substanzen oder Dämpfen (Alkohol, Insektenvertilgungsmitteln, Benzin, usw.) betreiben, um Brandgefahren zu vermeiden.
  - Das Gerät darf nur an das Stromnetz angeschlossen werden wenn Spannung und Frequenz den Daten auf dem Typenschild entsprechen.
  - Trennen Sie bei Betriebsstörungen, Anomalien oder irgendwelchen Defekten das Gerät vom Haupt-Netz ab und wenden Sie sich so bald wie möglich an einen Fachmann. Bei Reparaturen dürfen ausschließliche Originalersatzteile verwendet werden.
  - Die Elektroanlage, an welche das Gerät angeschlossen wird, muss den einschlägigen vor

Ort geltenden Bestimmungen entsprechen.

- Das Gerät darf nicht als Schaltgerät für Boiler, Öfen, usw. verwendet werden.
- Das Gerät darf keinesfalls den bei der Verbrennung in Öfen oder anderen Verbrennungsgeräten entstehenden Rauch in Warmluftleitungen für den Rauchabzug ablassen. Der Rauch muss direkt ins Freie geleitet werden



**ACHTUNG: Die Nichteinhaltung der folgenden Anweisungen kann zu Schäden am Gerät führen!**

- Verwenden Sie das Gerät nie bei einer Umgebungstemperatur über 40°C.
- Setzen Sie das Gerät nicht der Witterung (Regen, Sonne, Schnee, usw.) aus. Die möglichen Anwendungsweisen des Geräts werden in den Abbil-

dungen dieser Gebrauchsanweisung erläutert.

- Das Gerät oder seine Teile nicht in Wasser oder Flüssigkeiten tauchen.
- Während der Reinigung oder ordentlichen Wartung die Unversehrtheit des Geräts überprüfen.
- Der zu leitende Luft- oder Rauchstrom muss sauber sein, d.h. er darf keine Fett- oder Rostpartikel, chemischen oder ätzenden Mittel, entflammbaren oder explosiven Mischungen enthalten.
- Die Luftein- und Auslassöffnung nicht verstopfen. Bei Geräten, die in Leitungen installiert werden, überprüfen, dass die Leitung nicht verstopft ist.
- Es wird empfohlen, das Gerät mindestens 2,30 m über dem Boden zu installieren.
- Für einen optimalen Betrieb des Geräts muss für einen angemessenen Luftzustrom in den Raum gesorgt werden.

Für diese Zwecke wird auf die lokalen Bestimmungen verwiesen.

## Betrieb

### Ausführung Standard / PC

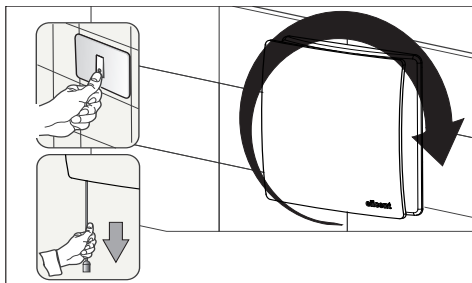

### Ausführung mit Nachlaufrelais

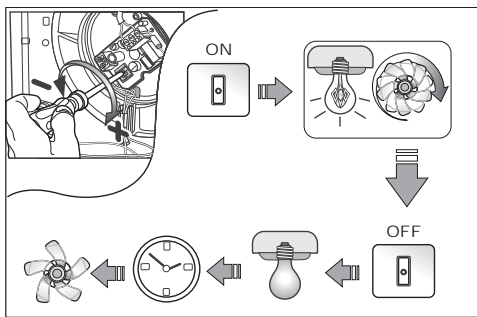

Verstellen Sie den Regeltrimmer (Schraube) in der Abbildung, um die Abschaltverzögerung des Geräts (von 3 auf 25 Minuten) zu erhöhen bzw. zu reduzieren.

### Ausführung mit Comfortimer

Im Unterschied zur Version mit Nachlaufrelais hängt bei dieser Ausführung daβ, der Lüfter während der Nachlaufzeit an der kleinen Geschwindigkeit beginnt zu laufen, um das bessere akustische Komfort und Energieeinsparung anzubieten.

### Ausführung MHT mit Hygrostat und Nachlaufrelais

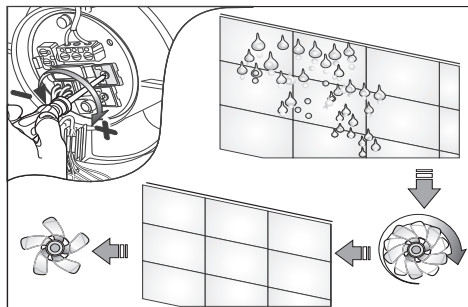

Diese Ausführung ist mit Nachlaufrelais und Hygrostat ausgestattet. Für den Betrieb mit Nachlaufrelais wird auf den vorhergehenden Punkt verwiesen.

Für die Funktion Hygrostat muss der Regeltrimmer (Schraube) in der Abbildung verstellt werden, um die Feuchtigkeitsschwelle für die automatische Ein-/Aus-Schaltung des Geräts zu erhöhen bzw. zu reduzieren. Feuchtigkeitssensor, regulierbar von 40 auf 90 % bei RF (Relativfeuchte).

Wenn das Gerät gemäß Abbildung 9/2 abgeschlossen ist, kann es über einen separaten Schalter gesteuert werden.

**WICHTIG:** Das Gerät kann nicht mit dem separaten Schalter abgeschaltet werden, wenn die Umgebungsfeuchtigkeit über der eingestellten Schwelle liegt.

### Ausführung MHY mit Hygrostat SMART

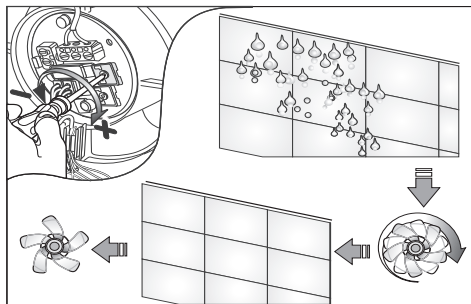

Im Unterschied zur Version MHT hängt bei dieser Ausführung die Rotationsgeschwindigkeit des Motors/Gebläses von der Umgebungsfeuchtigkeit ab. Je höher die Feuchtigkeit, desto schneller die Rotationsgeschwindigkeit (und umgekehrt). Beim Verstellen des Regeltrimmers (Schraube) in der Abbildung wird die Mindestfeuchtigkeitsschwelle für die automatische Ein-/Aus-Schaltung des Geräts (bei Mindestgeschwindigkeit) bestimmt.

Das Modell MHY SMART ist mit einer fixen Nachlaufrelais ausgestattet.

### Ausführung mit 2 Geschwindigkeiten

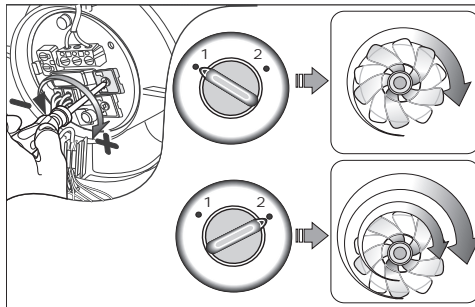

Verstellen Sie den Regeltrimmer (Schraube), um die Mindestgeschwindigkeit einzustellen. Die Höchstgeschwindigkeit kann mithilfe des separaten Schalters gewählt werden.

### Fehlersuche

STÖRUNG	URSACHE UND DEREN BEHEBUNG
Das Gerät schaltet sich nicht ein	<b>Keine Spannung.</b> Kontrollieren Sie den Hauptschalter oder die elektrischen Anschlüsse.
Das Laufrad bewegt sich nicht	Kontrollieren, dass die Bewegung des Laufrades nicht gebremst wird.

## Wartung

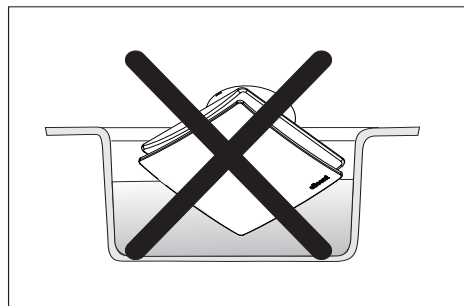
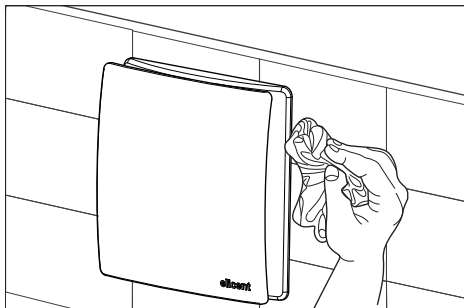
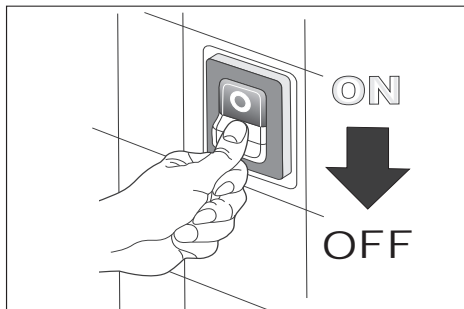

## Demontage und Wiederverwertung

 Das Gerät wurde mit hochqualitativen Werkstoffen und Komponenten entworfen und zusammengebaut, die wiederverwertet und erneut verwendet werden können.

Wenn auf einem Produkt das Symbol mit einer durchgestrichenen, beräberten Tonne vorhanden ist, erfüllt das Produkt die Anforderungen der EU-Richtlinie 2012/19/EU.

Informieren Sie sich über die geltenden Sammlungsmethoden von elektrischen und elektronischen Produkten im Gebiet, in dem das Produkt entsorgt werden soll.

Befolgen Sie die lokalen Bestimmungen über die Abfallentsorgung und werfen Sie Altgeräte nicht in den normalen Haushaltsmüll. Eine angemessene Entsorgung der Geräte hilft bei der Vorbeugung von Umweltverschmutzung und von möglichen Gesundheitsschäden.

Bei rechtswidriger Entsorgung des Geräts vonseiten des Benutzers werden die von den geltenden Bestimmungen vorgesehenen Verwaltungsstrafen auferlegt.

*Para cualquier duda referente a la traducción solamente se considerará válido el texto en italiano (Traducción de las instrucciones originales).*

INDICE	Página
Advertencias.....	1
Instrucciones para la instalación y el uso.....	36
Funcionamiento.....	40
Búsqueda de averías.....	41
Mantenimiento.....	42
Desmantelamiento y reciclaje.....	42
Instalación.....	148
Conexiones.....	152

#### **Apreciado Cliente,**

El producto que Ud. ha comprado es un aspirador helicoidal de expulsión directa o a través de conducto corto, apropiado para instalaciones de pared o cielorraso. Para utilizar de la mejor manera el aparato y garantizar su larga duración, recomendamos leer atentamente este manual, que explica como instalar, usar y mantener correctamente el producto. Seguir todas estas indicaciones significa asegurar su duración y fiabilidad, tanto eléctrica como mecánica.

**El constructor declina toda responsabilidad por daños causados a personas o cosas, ocasionados por la falta de observación de las instrucciones descritas a continuación.**

El producto ha sido fabricado, siguiendo la ley, respetando las normativas vigentes en materia de aparatos eléctricos. Es conforme a la directiva EMC en vigor para la supresión de las interferen-

cias y para la compatibilidad electromagnética.

#### **Instrucciones para la instalación y el uso**



**¡ATENCIÓN: no respetar cuanto sigue puede causar lesiones, incluso mortales!**

- No destinar este producto a un uso diferente de aquel para el que ha sido proyectado.
- Tras retirar el producto del embalaje, comprobar que está completo. Si persisten dudas, dirigirse en seguida a una persona profesionalmente cualificada.
- No dejar partes del embalaje al alcance de niños o de personas incapacitadas. Para la eliminación del embalaje y del instrumento mismo, al final de su ciclo de vida, informarse sobre las normativas de reciclaje de residuos vigentes en el propio País.
- Si el producto cae o recibe gol-

pes, dirigirse en seguida a personal cualificado (revendedor autorizado o fabricante) par verificar su correcto funcionamiento.

- No tocar el aparato con partes del cuerpo húmedas o mojadas (por ejemplo manos o pies).
- El aparato es apto para un uso destinado a niños de edad inferior a 8 años y personas con capacidad reducida a nivel físico, sensorial o mental, o sin la experiencia o el conocimiento necesarios, siempre bajo vigilancia o una vez que estas hayan recibido las instrucciones referentes a un uso seguro del aparato y la información del riesgo inherente al mismo. Los niños no deben jugar con el aparato. La limpieza y el mantenimiento a cargo del usuario no se realizarán por niños sin vigilancia.
- Los dispositivos de conexión de la red de alimentación tienen que permitir la desconexión to-

tal en las condiciones de la categoría de sobretensión III.

- Si en el mismo local de instalación del producto hay un aparato alimentado con combustible (calentador de agua, estufa a metano etc., que no sean de tipo “cámara estanca”), cerciorarse que el retorno de aire garantice una buena combustión, para salvaguardar el correcto funcionamiento de tales dispositivos, tomando precauciones para evitar que haya reflujo de gases en la habitación procedentes de la chimenea de descarga de los gases o de otros equipos de combustión de carburante.
- Para evitar peligros de incendio, no utilizar este producto con sustancias o vapores inflamables, como alcohol, insecticidas, gasolina etc.
- Conecte el producto a la red de alimentación únicamente si la tensión y la frecuencia de la red eléctrica corresponden con las

que se recogen en la placa.

- En caso de mal funcionamiento, anomalía o avería de cualquier tipo, desactivar el aparato desconectándolo de la red y dirigirse inmediatamente a personal cualificado.

Para su eventual reparación, solicitar taxativamente el empleo de repuestos originales.

- La instalación eléctrica a la que ha sido conectado el producto debe respetar las normativas vigentes localmente en lo que se refiere a instalaciones eléctricas.
- El aparato no debe ser usado como activador de calentabños, estufas, etc.
- El aparato no debe absolutamente descargarse en conductos de aire caliente dedicados a la evacuación de humos que deriven de la combustión de estufas o de otros aparatos a combustión. Debe descargarse directamente al exterior.



**¡ATENCIÓN: no respetar cuanto sigue puede causar daños al aparato!**

- No usar el producto a una temperatura ambiente superior a 40°C.
- No dejar el aparato expuesto a agentes atmosféricos (lluvia, sol, nieve, etc.). Las posibles aplicaciones del producto pueden ser deducidas de las ilustraciones de este manual.
- No sumergir el aparato o partes de éste en agua o líquidos.
- Durante la limpieza o mantenimiento ordinario, controlar la integridad del aparato.
- El flujo de aire o humos que se desea encaminar debe ser limpio, es decir no debe presentar elementos grasos, hollín, agentes químicos y/o corrosivos, mezclas inflamables o explosivas.
- No obstruir, de ninguna manera,

la boca de salida y de descarga del aire. En los aparatos con conducto, cerciorarse que este último no esté obstruido.

- Se aconseja instalarlo a una altura mínima de 2,30 mt desde el pavimento.
- Para un óptimo funcionamiento del aparato, es indispensable garantizar un adecuado retorno del aire en el local.  
Para esta finalidad consultar las normativas locales.

## Funcionamiento

### Versión Estándar / PC

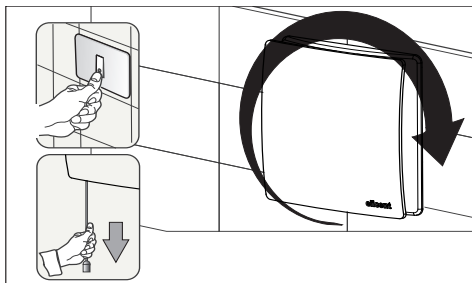

### Versión con Temporizador

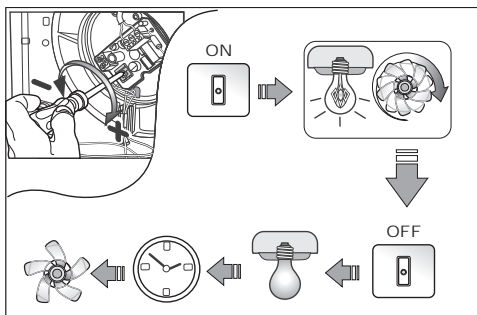

Actuar sobre el trimmer (tornillo) de regulación que se ve en la figura para aumentar o reducir el retardo de apagado del aparato (de 3 a 25 minutos).

### Versión con Comfortimer

Diferencia con respecto a la versión Timer porque, cuando entra en función la temporización, el aspirador se conmuta automáticamente a una velocidad más baja, que garantiza el máximo confort acústico y una economía de ejercicio.

### Versión MHT con humidostato (regulador de humedad) temporizado

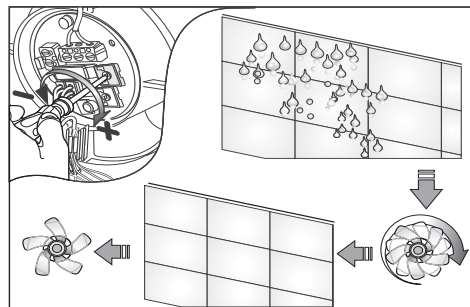

Esta versión dispone de un temporizador y de un humidostato. Para el funcionamiento con temporizador ver el punto precedente.

Para la función humidostato, actuar sobre el trimmer (tornillo) de regulación que se ve en la figura y así aumentar o reducir el umbral de humedad al que debe intervenir el aparato automáticamente. Sensor de humedad regulable de 40% a 90% de H.R. (Humedad Relativa).

**Si conectado, como indicado en la figura 9/2, es posible maniobrar el aparato a través de un interruptor exterior.**

**IMPORTANTE:** no es posible apagar el aparato con el interruptor exterior si el nivel de humedad ambiental es superior a la del umbral programado.

### Versión MHY con humidostato SMART

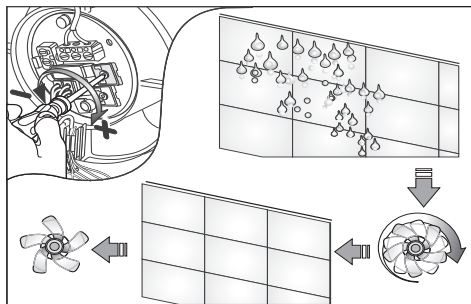

Esta versión se diferencia de la versión MHT por el hecho que la velocidad de rotación del motor/ventilador varía en relación a la humedad del ambiente. Mayor es la humedad, mayor será la velocidad de rotación (y viceversa). Actuando sobre el trimmer (tornillo) de regulación, que se ve en la figura, se determina el umbral mínimo de humedad al cual el aparato intervendrá automáticamente (a la mínima velocidad). El modelo MHY SMART es provisto de temporizador fijo.

### Versión 2 velocidad

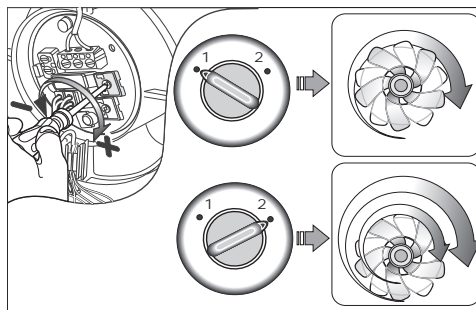

Actuar sobre el trimmer (tornillo) de regulación para programar la velocidad mínima. La velocidad máxima se selecciona con el interruptor exterior.

### Búsqueda de averías

ANOMALÍA	CAUSA Y REMEDIO
El aparato no se enciende	<b>Falta tensión.</b> Controlar el interruptor general o las conexiones eléctricas.
El rotor no se mueve	Controlar que su movimiento no sea frenado.

## Mantenimiento

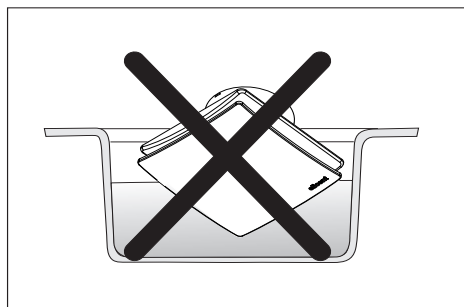
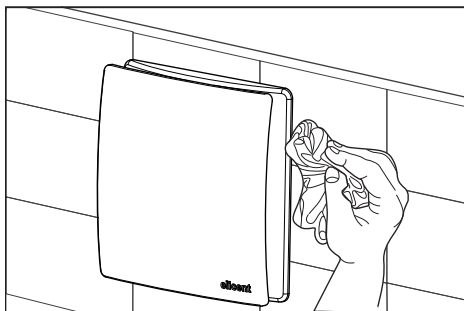
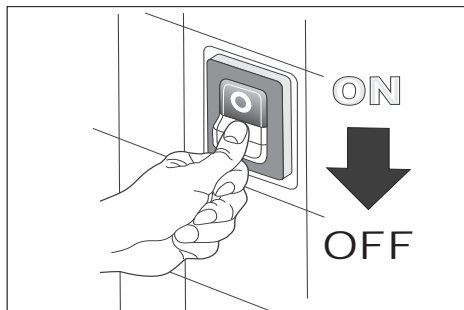

## Desmantelamiento y reciclaje

 El producto ha sido proyectado y ensamblado con materiales y componentes de alta calidad, que pueden ser reciclados y reutilizados.

Si un producto lleva el símbolo de un bidón barrado con ruedas, esto quiere decir que el producto satisface los requisitos de la directiva comunitaria 2012/19/UE.

Informarse sobre la modalidad de recogida de los productos eléctricos y electrónicos en vigor en la zona en la que se desea deshacerse del producto.

Atenerse a las normativas locales para la eliminación de residuos y no arrojar los viejos productos entre los normales residuos domésticos. Una eliminación adecuada de los productos ayuda a prevenir la contaminación ambiental y los posibles daños a la salud.

La eliminación abusiva del producto, por parte del usuario, comporta la aplicación de las sanciones administrativas previstas por la normativa vigente.



*Para qualquer dúvida sobre a tradução somente o texto em Italiano será válido (Tradução das instruções originais).*

INDICE	Página
Avisos.....	1
Instruções para a instalação e uso.....	44
Funcionamento.....	48
Localização de avarias.....	49
Manutenção.....	50
Destruição e reciclagem.....	50
Instalação.....	148
Ligações.....	152

#### **Prezado Cliente,**

o produto que adquiriu é um aspirador helicoidal para a extracção directa ou numa pequena conduta, apropriado para instalações de parede ou no tecto. Para utilizar o aparelho da melhor maneira e garantir uma longa duração do mesmo, recomendamos a leitura deste manual com atenção, que explica como efectuar uma correcta instalação, utilização e manutenção do produto. Seguir todas estas indicações significa garantir a sua duração e fiabilidade, seja eléctrica seja mecânica.

**O fabricante exime-se de qualquer responsabilidade por danos causados a pessoas ou coisas, decorrentes da falta de observação das instruções contidas as seguir.**

O produto é fabricado segundo a regra da arte e no respeito das normas vigentes em matéria de aparelhagens eléctricas. É conforme à directiva EMC em vigor para a supressão das interferências de rádio e para a compatibilidade electromagnética.

Instruções para a instalação e uso



**ATENÇÃO:** a falta de aplicação de quanto segue pode causar ferimentos, até mortais!

- Não utilizar este produto para um uso diferente daquele para o qual foi projectado.
- pós ter retirado o produto da embalagem, assegurar-se da sua integridade. Na dúvida, entrar logo em contacto com um técnico qualificado.
- Não deixar partes da embalagem ao alcance de crianças ou deficientes. Para a eliminação da embalagem, e do próprio instrumento no fim da sua vida, informar-se sobre as normas de reciclagem de lixos vigentes no próprio País.
- Em caso de queda ou choque, contactar logo o pessoal qualificado (revendedor autorizado ou fabricante) para verificar o seu

correcto funcionamento.

- Não tocar no aparelho com partes do corpo húmidas ou molhadas (por exemplo, mãos ou pés).
- O aparelho pode ser utilizado por crianças com mais de 8 anos e por pessoas com capacidade física, sensoriais ou mentais reduzidas, ou sem experiência ou o conhecimento necessário, desde que sob supervisão ou após terem recebido instruções relativas ao uso seguro do aparelho e à compreensão dos perigos a ele inerentes. As crianças não devem brincar com o aparelho. A limpeza e a manutenção destinada a ser efetuada pelo usuário não deve ser efetuada por crianças sem supervisão.
- Os dispositivos de conexão da rede de alimentação devem consentir a desconexão completa nas condições da categoria de sobretensão III.
- Se no mesmo local de instalação

do produto estiver presente um aparelho alimentado a combustível (aquecedor de água, estufa a metano etc., do tipo não com “câmara estanque”), verificar que a circulação de ar garante uma boa combustão, a fim de salvaguardar o funcionamento correcto de tais dispositivos, tomando precauções para evitar que na sala seja presente um refluxo de gás procedente do tubo de descarga dos gases ou de outros aparelhos de combustão de carburante.

- Para evitar perigos de incêndios, não utilizar o aparelho na presença de substâncias ou vapores inflamáveis, como álcool, insecticidas, gasolina, etc.
- Ligue o produto na rede de alimentação somente se a tensão e a frequência da rede eléctrica correspondem àquelas indicadas na placa de identificação.
- Em caso de mau funcionamento, anomalia ou avaria de qualquer

natureza, desactivar o aparelho desligando-o da corrente e entrar em contacto o mais rápido possível com pessoal qualificado.

Para a eventual reparação, solicitar taxativamente a utilização de peças sobressalentes originais.

- A instalação eléctrica à qual é ligado o produto deve responder às normas vigentes no lugar de uso com relação a instalações eléctricas.
- O aparelho não deve ser utilizado como actuador de aquecedores de água, estufas, etc.
- O aparelho não deve absolutamente descarregar em condutas de ar quente utilizados para a extracção de fumos decorrentes da combustão de estufas ou outros aparelhos por combustão. Deve descarregar directamente para fora.



**ATENÇÃO:** a falta de aplicação de quanto segue pode causar danos ao aparelho !

- Não utilizar o produto a uma temperatura ambiente acima de 40°C.
- Não deixar o aparelho exposto a agentes atmosféricos (chuva, sol, neve, etc.). As possíveis aplicações do produto podem ser visualizadas nas ilustrações deste manual.
- Não mergulhar o aparelho ou outras partes em água ou líquidos.
- Durante a limpeza ou manutenção regular, controlar a integridade do aparelho.
- O fluxo de ar ou fumos que se quer transferir deve estar limpo, isto é, sem elementos gordurosos, fuligem, agentes químicos e corrosivos, misturas inflamáveis ou explosivas.
- Não obstruir de maneira nenhuma

ma o bocal de extracção e de descarga do ar. Nos aparelhos para conduta, verificar que a conduta não esteja obstruída.

- Recomenda-se de instalá-lo a uma altura mínima de 2,30 m do pavimento.
- Para o funcionamento excelente do aparelho, é indispensável garantir uma circulação adequada de ar no local. Para tal fim devem ser consultadas as normas locais.

## Funcionamento

### Versão Standard / PC

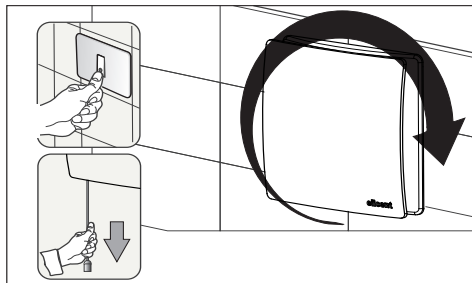

### Versão com Temporizador

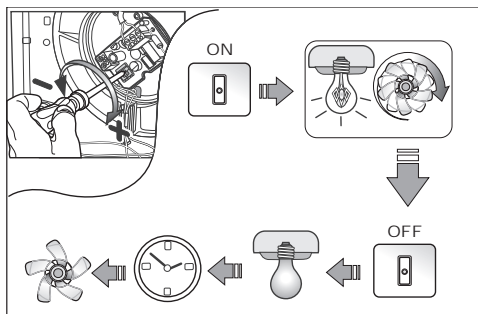

Actuar no trimmer (parafuso) de regulação ilustrado na figura para aumentar ou reduzir o atraso de desligamento do aparelho (de 3 até 25 minutos).

### Versão com Comfortimer

É diferente da versão Timer pelo facto que quando a temporização entra em função, o aspirador se comuta automaticamente com uma velocidade mais baixa, garantindo o máximo conforto acústico e economia de exercício.

### Versão MHT com medidor de humidade temporizado

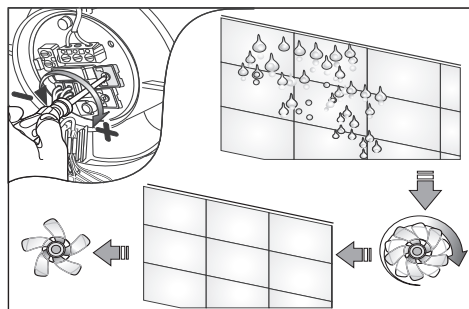

Esta versão dispõe do temporizador e do medidor de humidade. Para o funcionamento com temporizador ver o item anterior.

Para o funcionamento do medidor de humidade, actuar no trimmer (parafuso) de regulação ilustrado na figura para aumentar ou diminuir o limite de humidade no qual deve actuar o aparelho automaticamente. Sensor de humidade regulável de 40% até 90% de U.R. (Humidade Relativa).

Se for ligado conforme indicado na figura 9/2, é possível comandar o aparelho por meio do interruptor externo.

**IMPORTANTE:** não é possível desligar o aparelho com o interruptor externo se o nível de humidade do ambiente estiver acima do limite configurado.

**Versão MHY com medidor de humidade SMART**

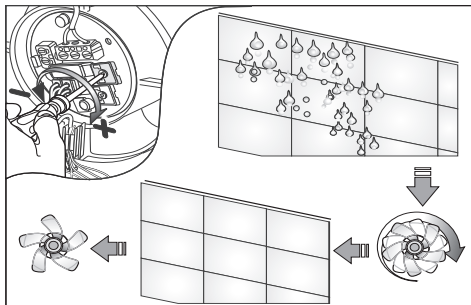

Esta versão difere da versão MHT porque a velocidade de rotação do motor/ventoinha varia em relação à humidade do ambiente. Quanto maior for a humidade maior é a velocidade de rotação (e vice-versa).

Actuando no trimmer (parafuso) de regulação ilustrado na figura configura-se o limite mínimo de humidade na qual o aparelho actua automaticamente (na velocidade mínima).

O modelo MHY SMART é equipado com temporizador fixo.

**Versão 2 velocidades**

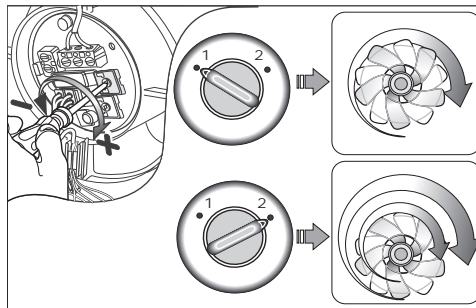

Actuar no trimmer (parafuso) de regulação para configurar a velocidade mínima. A velocidade máxima pode ser seleccionada actuando no interruptor externo.

**Localização de avarias**

ANOMALIA	CAUSA E SOLUÇÃO
O aparelho não acende	<b>Falha de tensão.</b> Controlar o interruptor geral ou as ligações eléctricas.
O rotor não mexe	Controlar que não seja travada no seu movimento.

## Manutenção

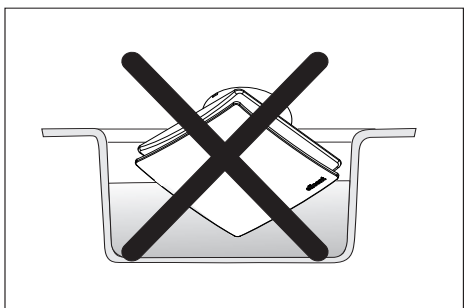
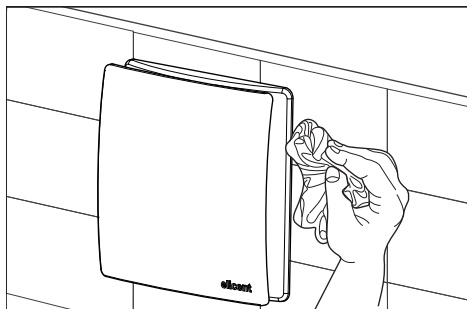
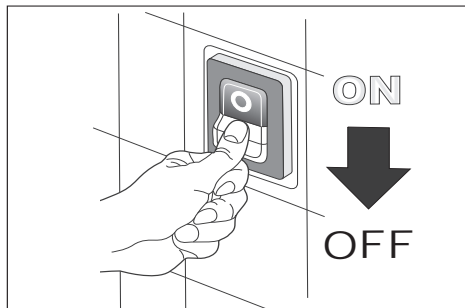

## Destruição e reciclagem



O produto foi projectado e montado com materiais e componentes de alta qualidade que podem ser reciclados e reutilizados.

Se num produto for encontrado o símbolo de um balde do lixo barrado com rodas, quer dizer que o produto satisfaz os requisitos da directiva comunitária 2012/19/UE.

Deve informar-se sobre as modalidades de recolha dos produtos eléctricos e electrónicos em vigor na região onde for preciso desfazer-se do produto.

Deve cumprir as normas locais para a eliminação dos lixos e não jogar os produtos velhos no lixo doméstico. Uma eliminação adequada dos produtos ajuda a prevenir a poluição ambiental e possíveis danos à saúde.

A eliminação do produto fora das normas por parte do utente implica a aplicação de penas administrativas previstas pela norma em vigor.

**Σε περίπτωση ανακριβών ή επισφαλείς μετάφραση, μόνο η ιταλική κείμενο εφαρμόζεται (Μετάφραση των πρωτότυπων οδηγιών).**

## ΠΙΝΑΚΑΣ ΠΕΡΙΕΧΟΜΕΝΩΝ

## Σελίδα

Προειδοποιήσεις.....	1
Οδηγίες για την εγκατάσταση και τη χρήση .....	52
Λειτουργία .....	56
Ανίχνευση βλαβών .....	57
Συντήρηση .....	58
Αποξήλωση και ανακύκλωση .....	58
Τοποθέτηση .....	148
Συνδέσεις .....	152

### Αγαπητέ Πελάτη,

Το προϊόν που αγοράσατε είναι μια ελικοειδή αναρροφητή άμεσης αποβολής ή με βραχύ αγωγό, κατάλληλο για τοποθέτηση σε τοίχο ή οροφή. Για να κάνετε την καλύτερη δυνατή χρήση της συσκευής και για να εξασφαλίσετε μακρά διάρκεια λειτουργίας της, σας συμβουλεύουμε να διαβάσετε προσεκτικά αυτό το εγχειρίδιο, που εξηγεί πώς να προχωρήσετε στη σωστή εγκατάσταση, χρήση και συντήρηση αυτού του προϊόντος. Η πιστή τήρηση αυτών των οδηγιών σημαίνει διασφάλιση της διάρκειας και της αξιοπιστίας του, τόσο από ηλεκτρική όσο και από μηχανική πλευρά.

**Ο κατασκευαστής δε φέρει καμία ευθύνη για ζημιές εις βάρος προσώπων ή πραγμάτων που προήλθαν από τη μη τήρηση των οδηγιών που αναφέρονται παρακάτω.**

Το προϊόν είναι άριστα κατασκευασμένο και

σύμφωνα με τους κανονισμούς που ισχύουν στον τομέα των ηλεκτρικών συσκευών. Είναι σύμφωνο με την οδηγία EMC ισχύουν για την εξάλειψη των ραδιοφωνικών διαταραχών και για την ηλεκτρομαγνητική συμβατότητα.

**Οδηγίες για την εγκατάσταση και τη χρήση**



**ΠΡΟΣΟΧΗ:** η έλλειψη εφαρμογής των όσων ακολουθούν μπορεί να προκαλέσει τραυματισμούς, ακόμη και θανάσιμους!

- Μην χρησιμοποιείτε το προϊόν αυτό για διαφορετική χρήση από αυτήν για την οποία έχει κατασκευαστεί.
- Αφού βγάλτε το προϊόν από τη συσκευασία του βεβαιωθείτε για την ακεραιότητά. Σε περίπτωση αμφιβολίας, απευθυνθείτε αμέσως σε έναν ειδικευμένο επαγγελματία.
- Μην αφήνετε μέρη της συσκευασίας κοντά σε παιδιά ή σε ακατάλληλα άτομα. Σχετικά με τη διάθεση της συσκευασίας

ως απόρριμμα, και του ίδιου του οργάνου στο τέλος της ζωής του, πληροφορηθείτε σχετικά με τους κανονισμούς ανακύκλωσης απορριμμάτων που ισχύουν στη Χώρα σας.

- Εάν το προϊόν πέσει ή χτυπηθεί, απευθυνθείτε αμέσως σε ειδικευμένο προσωπικό (εξουσιοδοτημένο κατάστημα πώλησης ή κατασκευαστής) για να εξακριβώσετε τη σωστή λειτουργία του.
- Μην αγγίζετε τη συσκευή με υγρά ή βρεγμένα μέρη του σώματος (για παράδειγμα χέρια ή πόδια).
- Η συσκευή μπορεί να χρησιμοποιηθεί από παιδιά ηλικίας όχι μικρότερης των 8 ετών και από άτομα με μειωμένη σωματική, αισθητήρια ή διανοητική ικανότητα ή έλλειψη εμπειρίας ή απαραίτητων γνώσεων, αρκεί να επιβλέπονται ή να έχουν λάβει τις σχετικές οδηγίες ασφαλούς χρήσεως της

συσκευής και να έχουν επίγνωση των κινδύνων που συνδέονται με αυτή. Τα παιδιά δεν πρέπει να παίζουν με τη συσκευή. Ο καθαρισμός και η συντήρηση προβλέπεται να γίνονται από τον χρήστη, ενώ δεν πρέπει να γίνονται από παιδιά χωρίς επίβλεψη.

- Οι διατάξεις σύνδεσης στο δίκτυο τροφοδοσίας πρέπει να επιτρέπουν την πλήρη αποσύνδεση στις συνθήκες που προβλέπονται για την κατηγορία υπερβολικής τάσης III.
- Εάν στον ίδιο χώρο εγκατάστασης του προϊόντος υπάρχει μία συσκευή η οποία τροφοδοτείται με καύσιμο (θερμοσίφωνο, θερμάστρα φυσικού αερίου κλπ. τύπου μη “στεγανού θαλάμου”), βεβαιωθείτε ότι η εισαγωγή αέρα εξασφαλίζει μία καλή καύση, προκειμένου να διασφαλιστεί η σωστή λειτουργία των συσκευών αυτών, λαμβάνοντας μέτρα προφύλαξης προκειμένου να

αποφύγετε τη διαρροή αερίων στο χώρο που προέρχονται από τον αγωγό εξαγωγής καυσαερίων ή άλλες συσκευές καύσης καυσίμου.

- Προς αποφυγή κινδύνου πυρκαγιάς, μην τη χρησιμοποιείτε όταν υπάρχουν εύφλεκτες ουσίες ή αναθυμιάσεις, όπως οινόπνευμα, εντομοκτόνα, βενζίνη κλπ.
- Συνδέστε τη συσκευή στο δίκτυο τροφοδοσίας μόνο εάν η τάση και η συχνότητα του ηλεκτρικού δικτύου αντιστοιχούν σε αυτές που αναγράφονται στην πλακέτα.
- Σε περίπτωση δυσλειτουργίας, ανωμαλίας ή βλάβης οποιασδήποτε φύσης, απενεργοποιήστε τη συσκευή αποσυνδέοντάς τη από το ηλεκτρικό δίκτυο και απευθυνθείτε όσο το δυνατόν πιο γρήγορα σε ειδικευμένο προσωπικό. Για την ενδεχόμενη επισκευή, ζητήστε

οπωσδήποτε τη χρήση γνήσιων ανταλλακτικών.

- Η ηλεκτρική εγκατάσταση στην οποία συνδέεται το προϊόν πρέπει να ανταποκρίνεται στους τοπικούς κανονισμούς που ισχύουν σχετικά με τις ηλεκτρικές εγκαταστάσεις.
- Η συσκευή δεν πρέπει να χρησιμοποιείται ως ενεργοποιητής θερμοσίφωνων, θερμοαστρών κλπ.
- Η συσκευή δεν πρέπει σε καμία περίπτωση να εκκενώνει σε αγωγούς ζεστού αέρα που προορίζονται για την εκκένωση των καπνών που προέρχονται από την καύση θερμοαστρών ή άλλων συσκευών καύσης. Πρέπει να εκκενώνει απ' ευθείας στον εξωτερικό χώρο.



**ΠΡΟΣΟΧΗ:** η έλλειψη εφαρμογής των όσων ακολουθούν μπορεί να προκαλέσει ζημιές στη συσκευή!

- Μην χρησιμοποιείτε το προϊόν σε θερμοκρασία περιβάλλοντος μεγαλύτερη από 40°C.
- Μην αφήνετε τη συσκευή εκτεθειμένη σε ατμοσφαιρικούς παράγοντες (βροχή, ήλιος, χιόνι, κλπ.). Οι πιθανές εφαρμογές του προϊόντος φαίνονται από τις απεικονίσεις του παρόντος βιβλίου.
- Μην βυθίζετε τη συσκευή ή άλλα μέρη αυτής σε νερό ή σε υγρά.
- Κατά τη διάρκεια του καθαρισμού ή της τακτικής συντήρησης, να ελέγχετε την ακεραιότητα της συσκευής.
- Η ροή αέρα ή καπνών που πρέπει να μεταφερθεί πρέπει να είναι καθαρή, δηλαδή χωρίς λίπη, αιθάλη, χημικούς ή διαβρωτικούς παράγοντες, εύφλεκτα ή εκρηκτικά μίγματα.
- Μην εμποδίζετε με κανέναν τρόπο το στόμιο παροχής ή εκκένωσης του αέρα. Στις συσκευές με αγωγό, βεβαιωθείτε ότι αυτός δεν είναι βουλωμένος.
- Για μία βέλτιστη λειτουργία της συσκευής, συμβουλευόμαστε να την εγκαταστήσετε σε ένα ελάχιστο ύψος 2,30 μέτρων από το πάτωμα.
- Για τη βέλτιστη λειτουργία της συσκευής, είναι απαραίτητο να εξασφαλίσετε μία κατάλληλη εισαγωγή του αέρα στο χώρο. Για το σκοπό αυτό συμβουλευτείτε τους τοπικούς κανονισμούς.

## Λειτουργία

### Τύπος Στάνταρντ / PC

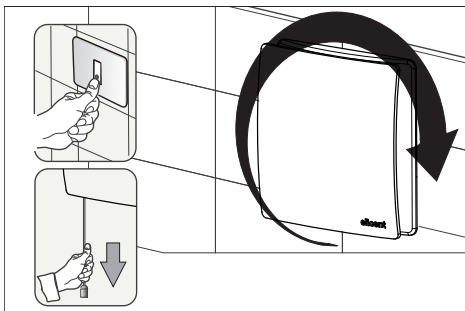

### Τύπος με Χρονοδιακόπτη

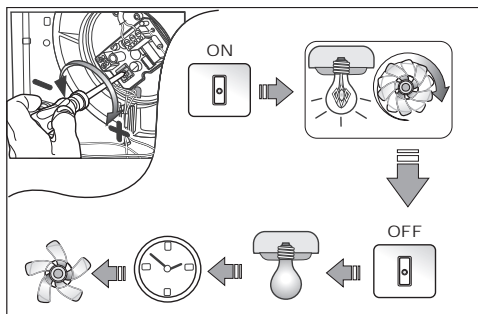

Ενεργήστε πάνω στο trimmer (βίδα) ρύθμισης όπως δείχνει το σχέδιο για να αυξήσετε ή να μειώσετε την καθυστέρηση κλεισίματος της συσκευής (από 3 έως 25 λεπτά).

## Έκδοση με Confortimer

Διαφέρει από την έκδοση Timer για το γεγονός ότι όταν ενεργοποιείται η χρονομέτρηση, ο απορροφητήρας αλλάζει αυτόματα σε μια πιο χαμηλή ταχύτητα, εξασφαλίζοντας μέγιστη ηχητική άνεση και οικονομία λειτουργίας.

### Τύπος ΜΗΤ με υγραστάτη με χρονοδιακόπτη

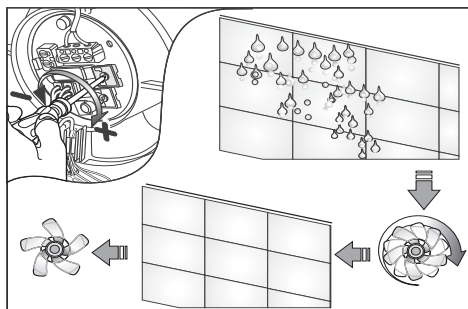

Αυτός ο τύπος διαθέτει και χρονοδιακόπτη και υγραστάτη. Για τη λειτουργία με χρονοδιακόπτη βλέπε το προηγούμενο σημείο.

Για τη λειτουργία με υγραστάτη, ενεργήστε πάνω στο trimmer (βίδα) ρύθμισης όπως δείχνει το σχέδιο για να αυξήσετε ή να μειώσετε το όριο υγρασίας στο οποίο θα τεθεί αυτόματα σε λειτουργία η συσκευή. Ρυθμιζόμενος αισθητήρας υγρασίας από 40% έως 90% της Σ.Υ. (Σχετική Υγρασία).

**Εάν κάνουμε σύνδεση σύμφωνα με την εικόνα 9/2, μπορούμε να δίνουμε εντολές στη συσκευή μέσω του εξωτερικού διακόπτη.**

**ΣΗΜΑΝΤΙΚΟ:** δεν είναι δυνατόν να κλείσουμε τη συσκευή με τον εξωτερικό διακόπτη εάν το επίπεδο υγρασίας του περιβάλλοντος είναι μεγαλύτερο από το όριο που εμείς ορίσαμε.

### Τύπος ΜΗΥ με υγραστάτη SMART

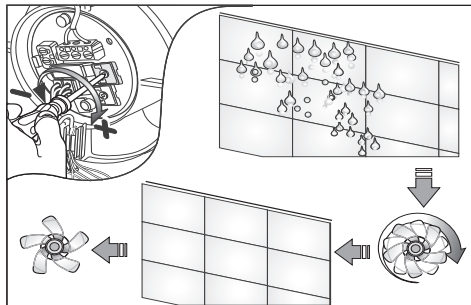

Αυτός ο τύπος διαφέρει από τον τύπο ΜΗΤ ως προς το γεγονός ότι η ταχύτητα περιστροφής του κινητήρα/ανεμιστήρα ποικίλει ανάλογα με την υγρασία του περιβάλλοντος. Όσο μεγαλύτερη είναι η υγρασία τόσο μεγαλύτερη είναι και η ταχύτητα περιστροφής (και αντίστροφα). Ενεργώντας πάνω στο trimmer (βίδα) ρύθμισης όπως δείχνει το σχέδιο καθορίζουμε το ελάχιστο όριο υγρασίας στο οποίο η συσκευή μπαίνει αυτόματα σε λειτουργία (στην ελάχιστη ταχύτητα). Το μοντέλο ΜΗΥ SMART είναι εφοδιασμένο με ενσωματωμένο χρονοδιακόπτη.

### Τύπος με 2 ταχύτητες

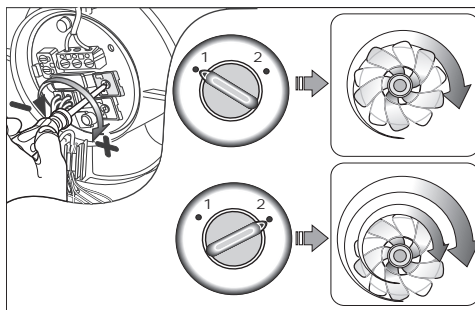

Ενεργήστε πάνω στο trimmer (βίδα) ρύθμισης για να ορίσετε την ελάχιστη ταχύτητα. Μπορούμε να επιλέξουμε τη μέγιστη ταχύτητα ενεργώντας πάνω στον εξωτερικό διακόπτη.

### Ανίχνευση βλαβών

ΑΝΩΜΑΛΙΑ	ΑΙΤΙΑ ΚΑΙ ΛΥΣΗ
Η συσκευή δεν ανάβει	<b>Έλλειψη τάσης.</b> Ελέγξτε το γενικό διακόπτη ή τις ηλεκτρικές συνδέσεις.
Η φτερωτή δεν κινείται	Ελέγξτε ότι δεν εμποδίζεται κατά την κίνησή της.

## Συντήρηση

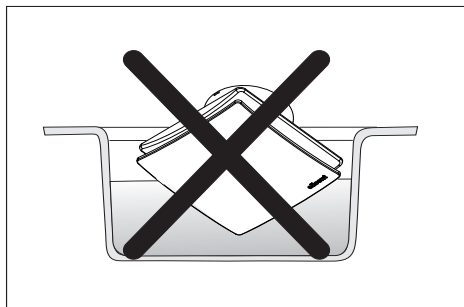
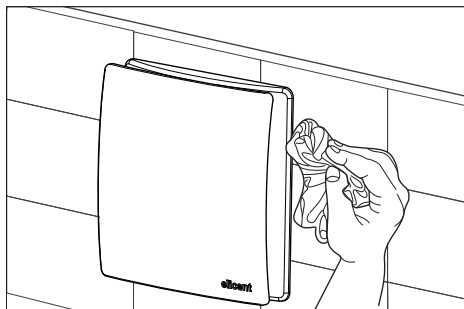
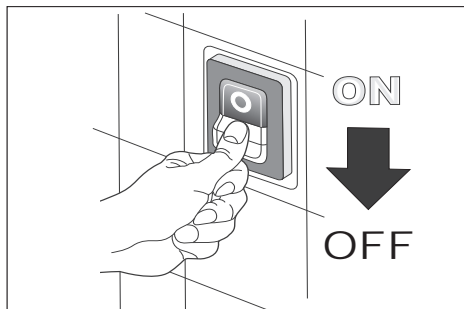

## Αποξήλωση και ανακύκλωση



Το προϊόν σχεδιάστηκε και κατασκευάστηκε με υλικά και εξαρτήματα υψηλής ποιότητας, που μπορούν να ανακυκλωθούν και να επαναχρησιμοποιηθούν.

Εάν πάνω σε ένα προϊόν υπάρχει το σύμβολο ενός διαγραμμένου κάδου με ρόδες, σημαίνει ότι το προϊόν πληροί τις απαιτήσεις της κοινοτικής οδηγίας 2012/19/ΕΕ.

Πληροφορηθείτε για τους τρόπους περισυλλογής των ηλεκτρικών και ηλεκτρονικών προϊόντων που ισχύουν στην περιοχή στην οποία επιθυμείτε να απορρίψετε το προϊόν.

Ακολουθείστε πιστά την τοπική νομοθεσία για τη διάθεση των απορριμμάτων και μην πετάτε τα παλιά προϊόντα στα κανονικά οικιακά απορρίμματα. Η κατάλληλη απόρριψη των προϊόντων βοηθά στην πρόληψη της ατμοσφαιρικής ρύπανσης και πιθανών βλαβών της υγείας.

Η παράνομη απόρριψη του προϊόντος εκ μέρους του χρήστη επιφέρει την εφαρμογή διοικητικών κυρώσεων που προβλέπονται από την ισχύουσα νομοθεσία.



*Při pochybnostech o správnosti překladu považujte za platný pouze text v italštině (Překlad původních pokynů).*

INDEX	Strana
Upozornění.....	1
Předpisy pro instalaci a obsluhu.....	60
Provoz.....	63
Identifikace poruch.....	65
Údržba.....	65
Likvidace a recyklování.....	66
Instalace.....	148
Zapojení.....	152

### **Vážený Zákazník,**

výrobek, který ste zakoupili je to radiální ventilátor s přímým odvodem nebo odvodem krátkým potrubím, vhodný pro instalaci na stěnu nebo na strop. K optimálnímu použití přístroje a pro zaručení dlouhé životnosti doporučujeme pozorně si přečíst tenhle návod, objasňující pokyny pro správnou instalaci, obsluhu a údržbu výrobku. Dodržení všech uvedených pokynů zaručí delší životnost a spolehlivost po elektrické či mechanické stránce.

**Výrobce nenese odpovědnost za škody na majetku nebo zdraví osob, způsobené nedodržením níže uvedených zásad.**

Produkt byl konstruován a vyroben profesionálním způsobem a v souladu s normami, platnými v oblasti elektrických zařízení. Splňuje požadavky podle směrnice EMC v platnosti pro potlačení rušení elektromagnetických vln a pro elektromagnetickou kompatibilitu.

Předpisy pro instalaci a obsluhu



**POZOR: nedodržení níže uvedených zásad může být příčinou zranění až smrti!**

- Nepoužívejte výrobek k jiným účelům, než k jakým byl navržen.
- Po vyjmutí výrobku z obalu přesvědčte, zda nebyl poškozen; v případě pochybností se okamžitě obraťte na se pověřených pracovníků
- Neponechávejte části obalu v dosahudětí nebesvéprávných osob. Při likvidaci obalového materiálu nebo samotného přístroje po ukončení jeho životnosti se informujte o normách pro zpracování odpadů, platných v zemi použití.
- Pokud by produkt upadl nebo byl zasažen nárazy, obraťte se okamžitě na kvalifikovaný personál (autorizovaného prodejce nebo výrobce) pro ověření jeho

správného chodu.

- Nedotýkejte se přístroje vlhkýma nebo mokřýma rukama (částmi těla).
- Přístroj může být používán dětmi nad 8 let a osobami se sníženými fyzickými, sensorickými či mentálními schopnostmi nebo osobami bez nutných zkušeností a znalostí, a to výhradně pod dohledem, nebo po důkladném proškolení ohledně bezpečného používání tohoto přístroje a po pochopení nebezpečí, která se k němu vztahují. Děti si nesmí hrát s tímto zařízením. Čištění a údržba, kterou má na starosti uživatel, nesmí být prováděna dětmi bez dozoru.
- Zařízení pro zapojení do elektrické sítě musí umožnit celkové odpojení za podmínek přepětové ochrany kategorie III.
- Pokud se v stejné místnosti, kde je nainstalován přístroj nachází také přístroj, zásobovaný

palivem (ohříváč vody, plynová kamna atd., typu bez “nepropustné komory”) je třeba se ujistit, zda je proudění vzduchu dostatečné pro dobré spalování, čímž se zajistí správný chod těchto přístrojů, a přijmout bezpečnostní opatření pro předejití tomu, aby v místnosti docházelo k návratu plynů z odpadové plynové trubky nebo ze zařízení určených pro spalování paliv.

- Pro zamezení nebezpečí vzniku požáru nepoužívají vyvarujte přístroje za přítomnosti hořlavých látek nebo par, jako např. alkoholu, insekticidů, benzínu atd.
- Zapojte výrobek do napájecí sítě pouze v případě, že napětí a kmitočet elektrické sítě odpovídají údajům uvedeným na.
- V případě nedostatků, anomálií či poruch jakéhokoliv druhu odpojte přístroj od sítě a obraťte

se co nejdřív na kvalifikovaný personál. Při případných opravách vyžádejte vždy použití originálních náhradních dílů.

- Elektrický rozvod, na který je produkt napojen musí odpovídat místním normám, platným v oblasti elektrických zařízení.
- Příklad nesmí být použit jako aktivátor průtokových ohřivačů vody, kamen atd.
- Příklad nesmí za žádných okolností odvádět potrubím teplého vzduchu, sloužícím k odsávání kouře, pocházejícího ze spalování kamen nebo jiných spalovacích přístrojů. Musí být odváděn přímo do vnějších prostorů.



**POZOR: neuplatnění níže uvedených zásad může být příčinou poškození přístroje!**

- Nepoužívejte produkt, jestliže teplota místnosti přesahuje 40°C.
- Neponechávejte přístroj vystaven atmosferickým vlivům (déšť, slunce, sníh, atd.). Možná použití jsou znázorněná na obrázcích tohoto návodu.
- Nenamáčejte přístroj nebo jiné jeho části do vody nebo tekutin.
- Během čištění nebo běžných údržbářských prací kontrolujte celistvost přístroje.
- Proud vzduchu nebo kouře, který chcete odvádět musí být čistý, tzn. nesmí obsahovat tukové elementy, sazi, chemické či korozivní činidla a hořlavé nebo výbušné směsi.
- Neucpávejte nijak přívodný a vypouštěcí otvor vzduchu. U přístrojů s potrubím ověřte, zda

není potrubí ucpané.

- Pro optimální chod přístroje doporučujeme jeho instalaci do minimální výšky 2,30 m od podlahy.
- Pro optimální chod přístroje je nezbytné zabezpečit přiměřené proudění vzduchu do místnosti. Konzultujte za tímto účelem místné normy.

### Provoz

#### Standardní Verze / PC

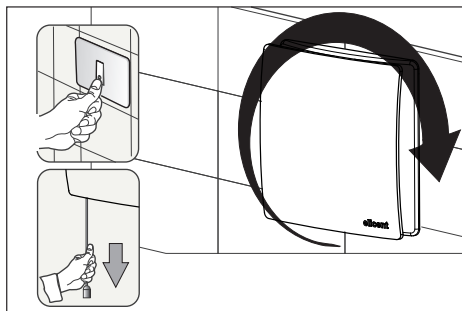

#### Verze s Časovým spínačem

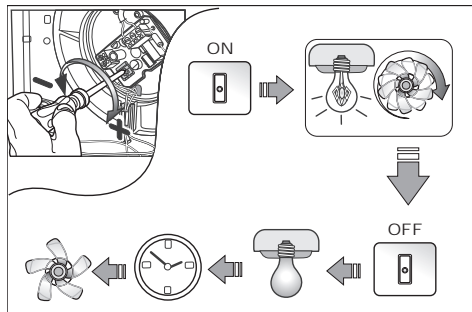

Pro zvýšení nebo snížení časového zdržení vypnutí přístroje (od 3 do 25 minut) pootočte dolaďovacím regulačním šroubem, znázorněným na obrázku.

## Verze Comfortimer

Tahle verze se liší od Časovým spínačem tím jakmile dojde ke spuštění časového spínače, ventilátor automaticky přejde na nižší rychlost pro zajištění maximálního akustického komfortu a úspory provozních nákladů.

## Verze MHT s taktovaným regulátorem vlhkosti

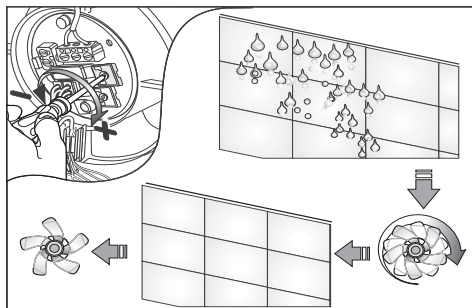

Tato verze je vybavena tak časovým spínačem, jako i regulátorem vlhkosti. Informace o chodu s časovým spínačem naleznete v předcházejícím bodu.

Pro chod regulátoru vlhkosti - zvýšení nebo snížení meze vlhkosti, za které má přístroj zasáhnout automaticky pootočte dolaďovací regulační šroubem, znázorněným na obrázku. Senzor vlhkosti je nastavitelný od 40% do 90% R.V. (Relativní Vlhkosti).

**Pokud je přístroj zapojen, jak je uvedené na obrázku 9/2, je možné ovládat ho pomocí externího spínače.**

**DŮLEŽITÁ INFORMACE:** vypnutí přístroje pomocí externího spínače není možné, jestliže hladina vlhkosti prostředí přesahuje nastavenou mez.

## Verze MHY s regulátorem vlhkosti SMART

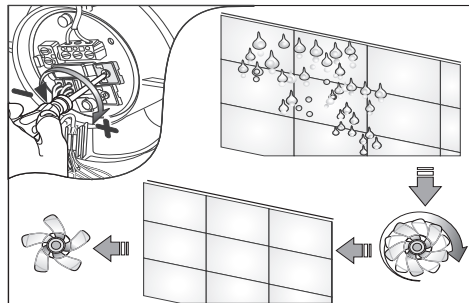

Tahle verze se liší od MHT tím, že se rychlost otáčení motoru/oběžného kola mění v závislosti na vlhkosti prostředí. Čím větší je vlhkost, tím vyšší je i rychlost otáčení (a naopak).

Pootočením dolaďovacího regulačního šroubu, znázorněného na obrázku se určí minimální mez vlhkosti, u které přístroj zasáhne automaticky (za minimální rychlosti).

Model MHY SMART je vybaven stabilním časovým spínačem.

## Verze 2-rychlostní

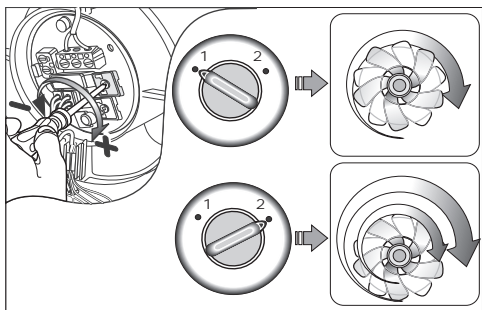

Pro nastavení minimální rychlosti pootočte dolaďovacím regulačním šroubem.

Maximální rychlost je možné zvolit pomocí externího spínače.

## Identifikace poruch

ANOMÁLIE	PŘÍČINA A JEJÍ ODSTRANĚNÍ
Nedaří se zapnout stroj	<b>Chybí napětí.</b> Zkontrolujte hlavní spínač nebo elektrická zapojení.
Oběžné kolo se neotáčí	Zkontrolujte, zda nedochází k brzdění jeho pohybu.

## Údržba

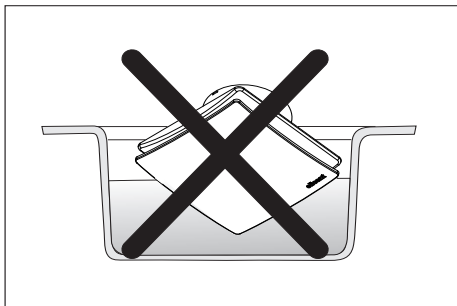
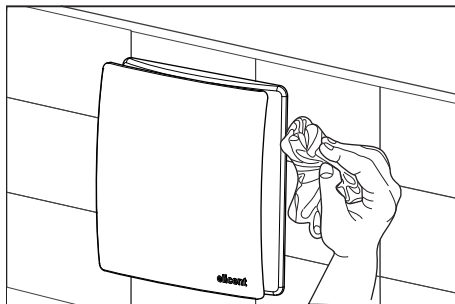
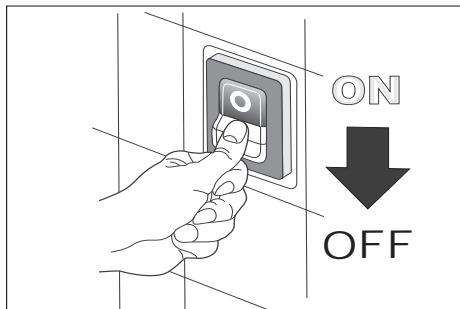





*Za kakršen koli dvom pri prevodu bo veljaven italijanski tekst (Prevod originalnih navodil).*

KAZALO	Stran
Opozorila .....	1
Varnostni predpisi pri vgradnji in uporabi .....	68
Delovanje .....	71
Iskanje okvare .....	73
Vzdrževanje.....	73
Demontaža in odstranjevanje odpadkov .....	74
Vgradnja.....	148
Povezovanje .....	152

### **Spoštovani potrošnik,**

Proizvod, ki ste ga kupili je se na aksialni propeleški ventilator za direkten izgon ali izpuh v kratke cevi, primeren za montažo na zid ali strop. Da bi aparat dolgo in učinkovito deloval, Vam priporočamo da si skrbno preberete ta navodila, ki Vam razložijo kako pravilno vgraditi, uporabljati in vzdrževati napravo. Sledite tem navodilom, to vam bo zajamčilo trajno in zanesljivo tako električno kot mehansko delovanje.

**Proizvajalec ne odgovarja za kakršnokoli škodo povzročeno osebam ali stvarjem, ki so posledica neupoštevanja teh navodil.**

Naprava je profesionalno zgrajena v upoštevanju veljavnih pravil na področju električnih naprav. Odgovarja direktivam EMC v veljavi, ki se nanašajo na zmanjševanje motenj radijskega signala in na elektromagnetno združljivost.

Varnostni predpisi pri vgradnji in uporabi



**POZOR: neupoštevanje teh navodil lahko prinese do poškodbe, tudi smrtne!**

- Ne uporabljajte ta aparat za namene drugačne od tistih, za katere je bil aparat zgrajen.
- Po odstranitvi embalažnega ovoja preverite, da je aparat v brezhibnem stanju; v dvomu se takoj obrnite na profesionalno kvalificirano osebo.
- Otrokom in manj zmožnim ne pustite dostop do delov embalaže. Za ekološko odstranjevanje embalaže ali tudi odsluženega aparata se pozanimajte o veljavnih pravilih o reciklaži odpadkov, ki veljajo v Vaši državi.
- Če Vam aparat pade ali dobi udarce, se takoj obrnite na kvalificirano osebo (priznan prodajalec ali proizvajalec), da bi se prepričali o njegovem dobrem delovanju.

- Ne tikajte naprave z vlažnimi ali mokrimi deli telesa (na primer roke ali stopala).
- Aparat lahko uporabljajo otroci starosti manj kot 8 let in osebe z zmanjšanimi telesnimi, senzoričnimi in duševnimi zmogljivostmi ali osebe brez potrebnih izkušenj in znanja le, če so pod nadzorom ali so dobile ustrezna navodila za varno uporabo aparata in so v celoti seznanjene z nevarnostmi, povezanimi z njim. Aparat ni igrača, otroci se torej z njim ne smejo igrati. Postopkov čiščenja in vzdrževanja, ki jih sicer opravi uporabnik, otroci ne smejo izvajati brez nadzora odrasle osebe.
- Zariadenia určené na zapojenie do napájacej siete musia umožňovať celkové odpojenie v podmienkach prepäťovej ochrany III kategórie.
- Če je v istem prostoru, kjer je vgrajena naprava, prisoten apa-

- rat na zgorevanje (grelec vode, plinska peč, takšne vrste, ki uporablja zrak iz prostora) se prepričajte, da je izmenjava zraka zadostna za pravilno delovanje teh naprav, urobiac potrebne opatrenia zabraňujúce tomu, aby v miestnosti dochádzalo k spätnému prúdeniu plynov pochádzajúcich z odpadovej plynovej rúry alebo iných zariadení určených na spaľovanie palív.
- Da bi se izognili nevarnosti požara ga ne uporabljajte v prisotnosti vnetljivih snovi ali par, kot so alkohol, insekticidi, bencin itd.
  - Zapojte výrobok do napájacej siete len vtedy, ak sú hodnoty napätia a frekvencie elektrickej siete v súlade s údajmi uvedenými na štítku.
  - V primeru slabega delovanja, nepravilnosti ali okvare kakršne koli narave, ugasnite aparat in ga izklopite iz omrežja ter se čimprej obrnite na kvalificirano

osebje. Ob morebitnem popravilu povprašajte vedno za originalne nadomestne dele.

- Električna napeljava na katero je povezan aparat mora odgovarjati normam za električne naprave, ki veljajo na ozemlju uporabe.
- Naprava se ne sme uporabiti za pogon grelcev, pečic in podobnih naprav.
- Naprava nikakor ne sme izpušnih plinov odvesti v cevi za izpuh plinov peči ali drugih naprav za izgorevanje. Odvod se mora izvesti direktno iz objekta.



**POZOR: Neupoštevanje naslednjih navodil lahko pripelje do poškodbe aparata!**

- Ne uporabljajte naprave na sobni temperaturi višji od 40°C.
- Ne puščajte naprave izpostavljenе zunanjim vplivom (dež, sonce, sneg, itd.) Iz ilustracij tega priročnika so razvidne možne uporabe te naprave.
- Ne potaplajte naprave ali nje-gove dele v vodo ali tekočine.
- Med čiščenjem ali rednim vzdrževanjem preglejte celovitost naprave.
- Tok zraka ali plinov, ki se nameravajo odvajati mora biti čist, torej brez maščobnih elementov, saj, kemijskih ali korozivnih agentov, vnetljivih ali eksplozivnih mešanic.
- Ne zamažite dovodne ali odvodne odprtine zraka. Pri aparatih na odvod se prepričajte, da tai-sti ni zamašen.

- Za optimalno delovanje aparata Vam priporočamo da ga montirate na višini 2,30 m od tal.
- Za optimalno delovanje aparata je neobhodno da priskrbite primerno zračenje prostora. V ta namen posvetujte lokalno zakonodajo.

## Delovanje

### Verzija Standard / PC

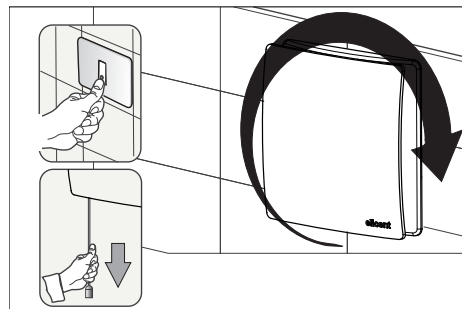

### Verzija s Časovnim stikalom

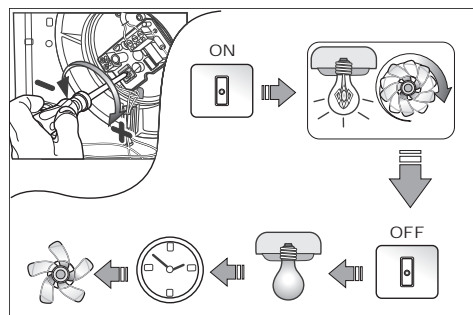

Z vrtenjem upravljalnega gumba (trimmer), ki je prikazan na sliki lahko povečate ali zmanjšate čas, po katerem se bo aparat ugasnil (od 3 do 25 minut).

## Verzija s Comfortimer

Ta različica se razlikuje od različice Časovnim stikalom ker po tem ko ura začne delovati, senzalnik se avtomatski postavi na najnižjo hitrost in tako omogoča maksimalen akustični komfort in ekonomičnost.

## Verzija MHT z Higrostatnim časovnim stikalom

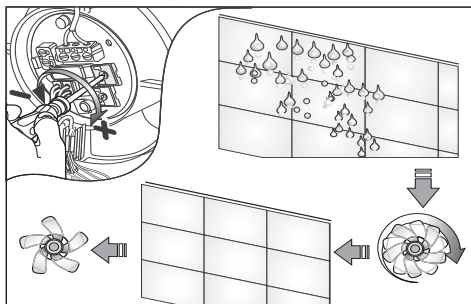

Ta verzija razpolaga tako s časovnim kot higrostatnim stikalom. Za delovanje časovnega stikala glejte prejšnje poglavje. Za delovanje higrostatna obračajte upravljalni gumb (trimmer), ki ga prikazuje slika da bi povečali ali zmanjšali nivo vlažnosti ob katerem naj se avtomatično vklopi naprava. Senzor se lahko nastavi na vrednosti od 40% do 90% R.V. (relativne vlage).

Če aparat povežete kot na sliki 9/2, je mogoče upravljati z aparatom preko zunanjega stikala.

**POMEMBNO:** aparata ni mogoče ugasniti z zunanjim stikalom, če je vlaga v prostoru višja od nastavljene vrednosti.

## Verzija MHZ z higrostatom SMART

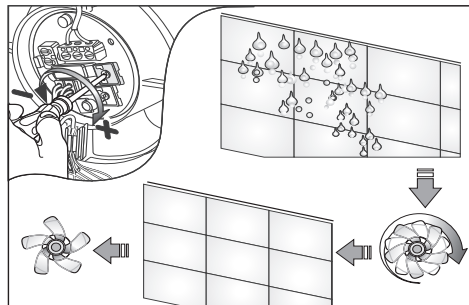

Ta različica se razlikuje od različice MHT po tem, da se hitrost vrtenja motorja/propelerja spreminja glede na vlažnost prostora. Bolj kot je visoka vlaga, hitreje se vrtil propeler (in obratno).

Z vrtenjem upravljalnega gumba (trimmer), ki ga prikazuje slika se določa najnižja vrednost vlage, ob kateri se bo aparat avtomatično vklopil (z najmanjšo hitrostjo).

Model MHZ SMART ima neupravljlivo (fiksno) časovno stikalo.

## Različica na dve hitrosti

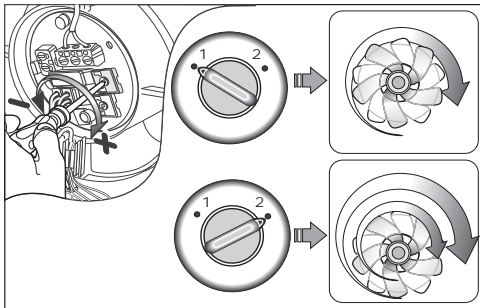

Z vrtenjem upravljalnega gumba (trimmer) nastavite najmanjšo hitrost.

Najvišjo hitrost lahko nastavite, če upravljate z zunanjim stikalom.

## Iskanje okvare

NEPRAVILNOST	VRZOK IN ODPRAVA
Aparat se ne vžge	<b>Pomankanje napetosti.</b> Preglejte glavno stikalo ali električno napeljavo.
Propeler se ne vrti	Preglejte ali vrtenje propelerja morda kaj zavirana.

## Vzdrževanje

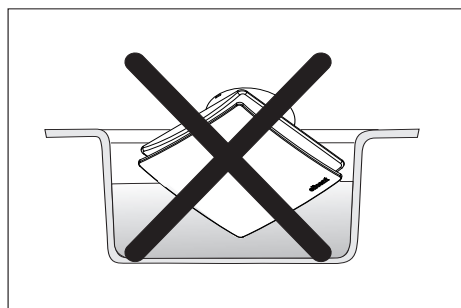
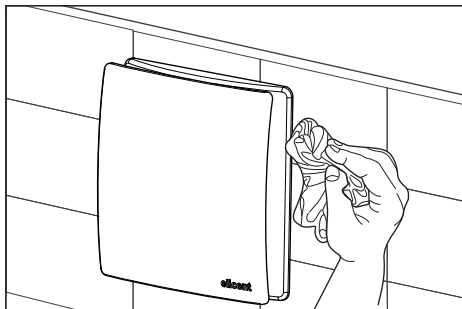
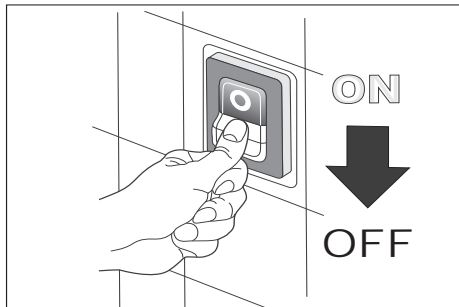





*В случае неправильного или сомнительного перевода, применяется только итальянский текст (Инструкция Перевод оригинала).*

УКАЗАТЕЛЬ	страница
Меры предосторожности .....	1
Инструкции по установке и эксплуатации .....	76
Режим работы .....	80
Поиск неполадок .....	81
Техническое обслуживание .....	82
Демонтаж и реутилизация .....	82
Установка .....	148
Соединения .....	152

#### **Уважаемый клиент,**

изделие, приобретенное вами, Речь это аппарат всасывающем вентиляторе прямого или выхлопа по короткому трубопроводу, предусмотренному для установок скреплением на стене или на потолке. Для пользования устройством наилучшим образом и для гарантирования долгого срока его действия, рекомендуем Вам внимательно прочитать эту брошюру, которая объясняет, как наилучшим образом произвести установку, пользоваться и проводить техническое обслуживание изделия. Выполнить все эти указания - значит, гарантировать долгий срок действия и надежность аппарата, как электрическую, так и механическую.

**Изготовитель снимает с себя любую ответственность за ущерб, причиненный людям или предметам, исходящий от**

**несоблюдения предписаний, приведенных ниже.**

Изделие произведено при безукоризненном соблюдении действующих норм по электронной аппаратуре. Оно соответствует Директиве EMC в силе по подавлению радиопомех и электромагнитной совместимости.

#### **Инструкции по установке и эксплуатации**



**ВНИМАНИЕ:**  
**Невыполнение того, что описано ниже, может привести к тяжелым поражениям, даже смертельным!**

- Не применять это изделие в целях, отличных от тех, для которых оно было спроектировано.
- После распаковки изделия убедиться в его целостности; При любом сомнении сразу же обратиться к профессионально квалифицированному лицу.
- Не оставлять части упаковки в местах, доступных для

детей или недееспособных лиц. Для переработки отходов упаковки и самого устройства в конце срока его действия, проинформироваться по нормам по переработке и рециркуляции отходов, действующих в данной стране.

- Если изделие падает или получает толчки, сразу же обратиться к профессиональному к в а л и ф и ц и р о в а н н о м у лицу (уполномоченный дистрибьютор или производитель) для проверки его корректного функционирования.
- Не прикасаться к устройству влажными или мокрыми частями тела (например, руками или ногами).
- Аппарат может использоваться детьми до 8 лет и лицами с ограниченными возможностями здоровья или

без опыта и необходимых знаний только под наблюдением или после получения ими инструктажа по безопасному использованию аппарата и при понимании опасностей, с ним связанных. Не позволять детям играть с аппаратом. Не допускать выполнения чистки и технического обслуживания, входящих в обязанности пользователя, детьми без присмотра.

- Устройства подключения к сети питания должны обеспечивать полное отключение в условиях III класса защиты от перенапряжения.
- Если в помещении установки аппарата имеется устройство, питаемое продуктами сгорания (водонагреватели, печь на газе-метане, и т.п., типа “герметического кожуха”), убедиться в том, чтобы возврат воздуха гарантировал

хорошее сгорание, с целью защиты корректного функционирования этих устройств, принимая меры по предотвращению попадания в помещение газов, поступающих из газоотводящего трубопровода или из других приборов, сжигающих топливо.

- Для предотвращения опасности пожаров не используйте пользование им в присутствии воспламеняющихся веществ или паров, таких, как спирт, дезинсекционные вещества, бензин, и т.п.
- Подключите изделие к сети питания только при условии, что напряжение и частота электрической сети соответствуют данным, приведенным на табличке.
- В случае неполадок, аномалий или остановок любой природы отключить устройство,

отсоединив его от сети, и обратиться как можно быстрее к квалифицированному лицу. Для возможных ремонтных работ обязательно запрашивать применение только оригинальных запасных частей.

- Электрическая установка, с которой связано устройство, должна соответствовать местным действующим нормативам по электрическим установкам.
- Устройство не должно применяться, как активатор нагревательных колонок в ваннных комнатах, для обогревательных печей, и т.п.
- Под строгим запретом выпускать в вентиляционные трубопроводы горячего воздуха, приспособленные для откачивания дымов, производных от сгорания печей или других устройств

на сгорание. Оно должно выпускать непосредственно снаружи.



**ВНИМАНИЕ:** невыполнение того, что описано ниже, может причинить ущерб аппарату!

- Не пользоваться изделием при температуре помещения, превышающей 40°C.
- Не оставлять устройство под воздействием внешних атмосферных факторов (дождь, солнце, снег, и т.п.). О возможных способах применения изделия можно получить информацию из иллюстраций данной брошюры.
- Не опускать устройство или его части в воду или в жидкости.
- Во время чистки или текущего ремонта контролировать целостность устройства.
- Поток воздуха или дымов, ко-

торые намереваетесь перемещать, должен быть чистым, то есть, не иметь примесей жиров, сажи, химических и коррозионных агентов, воспламеняющихся и взрывоопасных смесей.

- Никаким образом не преграждать отверстие подачи и спуска воздуха. В аппаратах с воздухопроводом убедиться в том, чтобы последний не был загражден.
- Для оптимального функционирования устройства рекомендуется устанавливать его на минимальной высоте на 2,30 м от полового покрытия.
- Для оптимального функционирования устройства необходимо гарантировать соответствующий возврат местного воздуха. С этой целью рекомендуется проконсультироваться с местными нормативами.

## Режим работы

### Версия Стандарт / ПК

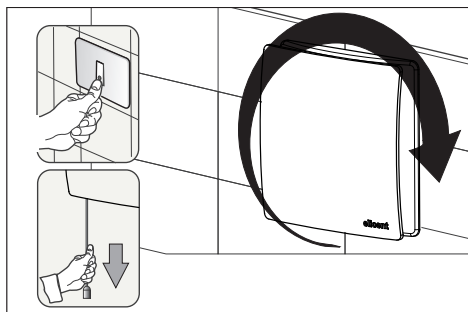

### Стандарт с таймером

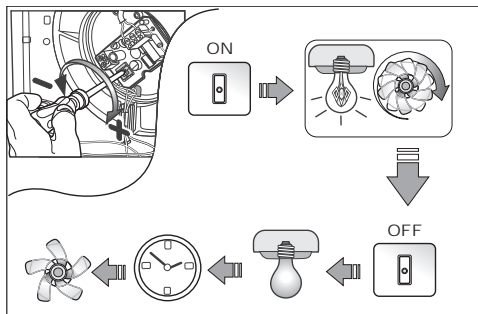

Повернуть триммер (винт) регулировки, показанный на рисунке, для увеличения или уменьшения задержки выключения аппарата (от 3-х до 25-ти минут).

## Вариант с Comfortimer

Отличается от варианта с таймером тем, что, когда начинается задержка выключения, вытяжной вентилятор автоматически переключается на более низкую скорость, обеспечивая максимальную бесшумность и экономичность работы.

## Версия МНТ с гигростатом с отрегулированным распределением интервалов времени

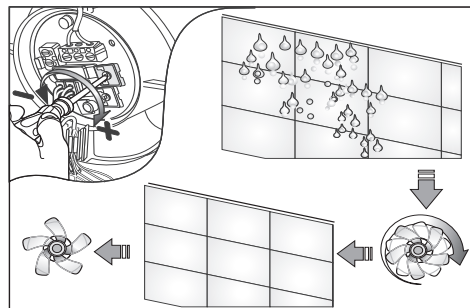

Эта версия снабжена как таймером, так и гигростатом. Для функционирования с таймером смотреть предыдущий пункт.

Для функционирования гигростата повернуть триммер (винт) регулировки, показанный на рисунке, для увеличения или понижения предельного уровня влажности, при котором устройство должно вмешаться автоматически. Датчик влажности регулируется от 40% до 90% О. В. (Относительная Влажность).

Если устройство соединено, как указано на рисунке 9/2, возможно управлять им посредством внешнего выключателя.

**ВАЖНО:** невозможно выключить устройство внешним выключателем, если уровень влажности помещения превышает установленный предельный уровень.

### Версия МНУ с гигростатом SMART

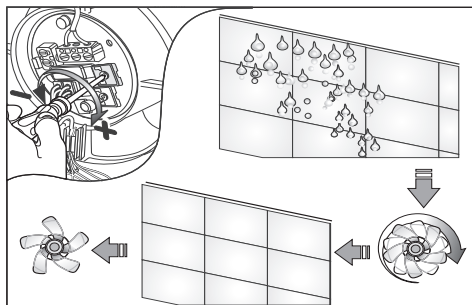

Эта версия отличается от версии МНТ тем, что скорость вращения двигателя/крыльчатки варьируется в зависимости от степени влажности помещения. Чем больше влажность, тем выше скорость вращения (и наоборот). Поворачивая триммер (винт) регулировки, показанный на рисунке, определяется минимальный предельный уровень влажности, при котором устройство вмешивается автоматически (на минимальной скорости). Модель МНУ SMART снабжена закрепленным неподвижным таймером.

### Версия на 2-х скоростях

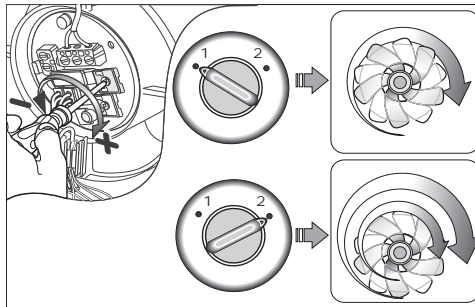

Повернуть триммер (винт) регулировки для установки минимальной величины. Максимальная величина выбирается поворотом внешнего выключателя.

### Поиск неполадок

АНОМАЛИЯ	ПРИЧИНА И СПОСОБ УСТРАНЕНИЯ
Устройство не включается	<b>Не хватает напряжения.</b> Проконтролировать главный выключатель или электрические соединения.
Крыльчатка не двигается	Проконтролировать, чтобы не замедлялось в движении.

## Техническое обслуживание

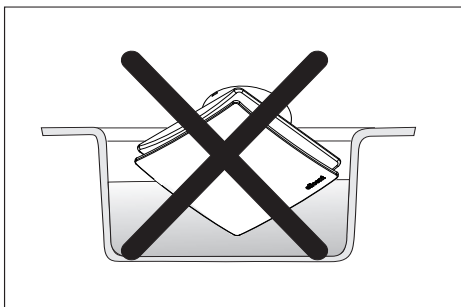
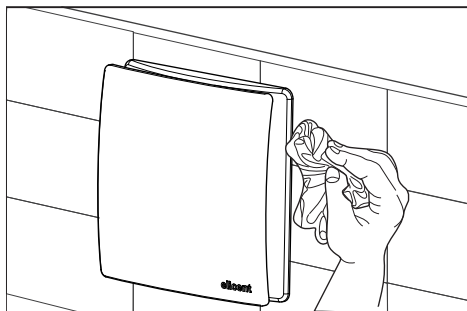
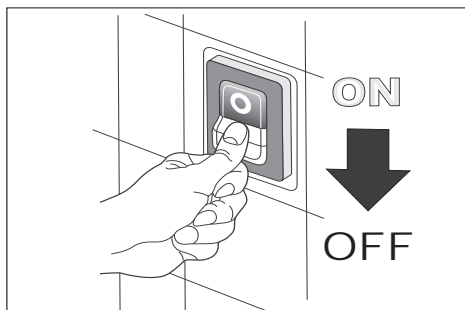

## Демонтаж и реутилизация



Изделие было спроектировано и смонтировано с использованием материалов и компонентов высокого качества, которые могут быть реутилизированы.

Если на изделии имеется символ перечеркнутого бидона на колесах, это значит, что изделие удовлетворяет требованиям директивы Европейского экономического сообщества 2012/19/ЕС.

Проинформироваться по способам сбора электрических и электронных изделий, действующих в зоне, в которой собираетесь демонтировать само изделие.

Придерживаться местных норм по переработке отходов и не выбрасывать старые изделия в обычные бытовые отходы. Соответствующая обработка отходов изделий помогает предупредить загрязнение окружающей среды и возможный ущерб для здоровья людей.

Противозаконная обработка отходов изделия со стороны пользователя приводит к применению административных взысканий, предусмотренных действующими нормативными актами.



***Bármilyen kétség merülne fel a fordítás hitelességével kapcsolatban érvényessége csak az eredeti olasz leírásnak van (Eredeti utasítások fordítása).***

TARTALOMJEGYZÉK	Oldal
Néhány jó tanács .....	2
Az üzembehelyezésre és használatra vonatkozó utasítások .....	84
Működés .....	88
Hibakeresés .....	89
Karbantartás .....	90
Megsemmisítés és újrafelhasználás .....	90
Üzembehelyezés .....	148
Bekötések .....	152

#### **Kedves Vásárló,**

Az Ön által vásárolt termék egy axiális elszívó közvetlen kiutasítás vagy rövid csatornás, alkalmas fal vagy mennyeze. A készülék optimális használata és élettartamának biztosítása érdekében azt tanácsoljuk, hogy figyelmesen olvassa el ezt a könyvecskét, mely a termék helyes üzembehelyezésére, használatára és karbantartására vonatkozó tanácsokat ad. Ezen utasítások betartása biztosítja a termék élettartamát és villamos, illetve műszaki megbízhatóságát.

**A gyártó nem vállal felelősséget az útmutatóban leírtak be nem tartásából eredő, személyeknek vagy tárgyaknak okozott bármilyen kárért.**

A termék tökéletesen és a villamos berendezésekre vonatkozó hatályos jogszabályok betartásával került legyártásra. Megfelel a rádió-interferencia kiküszöböléséről és az elektromágneses

összeférhetőségről szóló hatályos EMC irányelvek.

**Az üzembehelyezésre és használatra vonatkozó utasítások**



#### **FIGYELEM:**

**a következőkben leírtak be nem tartása akár halálos sérülést is okozhat!**

- Ne használja ezt a terméket a tervezettől eltérő célokra.
- Miután a terméket eltávolította a csomagolásból, ellenőrizze, hogy nem sérült-e meg; ha kétsége merül fel, azonnal forduljon jól képzett szakemberhez.
- Ne hagyja, hogy a csomagolás kellékei gyerekek vagy hozzá nem értő személyek kezébe kerüljön. A csomagolóanyag, valamint a már nem használható műszer megsemmisítése érdekében tájékozódjon a Hazájában hatályban lévő, az újrahasznosításra vonatkozó

törvényekről.

- Ha a termék leesik vagy ütés éri, azonnal forduljon szakemberhez (egy vizsonteladóhoz vagy a gyártóhoz), hogy ellenőrizték annak korrekt működését.
- Ne érjen a készülékhez nedves vagy vizes testrészeivel (például kezek vagy lábak).
- A készüléket 8 évnél idősebb gyermekek valamint csökkenő fizikai, érzékszervi vagy mentális képességű, vagy tapasztalattal vagy szükséges ismerettel nem rendelkező személyek csak felügyelet mellett használhatják, vagy ha a készülék biztonságos használatára és a hozzá kapcsolódó veszélyek megértésére vonatkozóan utasításokkal lettek ellátva. Gyermekek a készülékkel nem játszhatnak. A tisztítást és a karbantartást, melyet a felhasználónak kell elvégeznie, nem végezhetik gyermekek felügyelet nélkül.
- A tápellátó hálózatról csatla-

kozó egységeknek lehetővé kell tenniük a teljes megszakítást III kategóriába tartozó túlfeszültségi állapot esetén.

- Ha ugyanabban a helységben, ahova a terméket szerelik, jelen van egy üzemanyaggal működtetett készülék is (nem ólomkamrás típusú vízmelegítő bojler, metán üzemelésű kályha stb.), ezen készülékek helyes működése érdekében győződjön meg arról, hogy a beáramló levegő jó égést biztosít-e, olyan intézkedésekkel, melyekkel megakadályozza, hogy a szobában a gázkivezető csőből, vagy üzemanyaggal működő más készülékekből származó gáz visszaáramoljon.
- Tűzveszély megelőzése érdekében, gyúlékony anyagok vagy gőzök, pl. alkohol, rovarirtószerek, benzin stb. jelenlétében kerülje a készülék használatát.
- Csak akkor csatlakoztassa a terméket a tápellátó hálózatra, ha

az elektromos hálózat feszültsége és frekvenciája az adattáblán feltüntetetteknek megfelel.

- Hibás működés, rendellenesség vagy bármilyen nemű meghibásodás esetén, helyezze üzemmen kívül a készüléket, áramtalanítsa, és forduljon jól képzett szakemberhez.

Esetleges javítás esetén, határozottan követelje eredeti alkatrészek használatát.

- Annak a villamos berendezésnek, melyhez a terméket kötik, meg kell felelnie a helyi, villamos berendezésekre vonatkozó hatályos jogszabályoknak.
- A készüléket tilos vízmelegítő bojler, kályha, stb. aktivátorként alkalmazni.
- A készülék semmiképpen se ürítsen kályhák vagy más, égéskamrával ellátott berendezések égéséből származó füstök elvezetésére szolgáló meleglevegős csatornákba. A készülék közvetlenül kívültre ürítsen.



## FIGYELEM:

**a következőkben leírtak be nem tartása a készülék károsodását okozhatja!**

- Ne használja a készüléket, ha a környezeti hőmérséklet meghaladja a 40°C-t.
- Ne tegye ki a készüléket az időjárási viszontagságoknak (eső, napsütés, hó, stb.). A készülék lehetséges alkalmazásai kikövetkeztethetők a jelen útmutatóban talált ábrákból.
- Ne mártsa a készüléket vagy annak részeit vízbe vagy más folyadékba.
- A készülék tisztítása vagy szokásos karbantartása során ellenőrizze annak épségét.
- A szállítani kívánt légáram vagy füst legyen tiszta, vagyis zsíros elemektől, koromtól, kémiai és maró hatású anyagoktól mentes.
- Semmivel se zárja el sem a

levegőbefúvó szerkezetet, sem a szellőzőcsatornát. A csatornával ellátott készülékek esetében mindig győződjön meg arról, hogy a csatorna ne legyen eldugulva.

- A készülék optimális működése érdekében javasoljuk, hogy a padlótól legalább 2,30 méteres magasságban szereljék fel.
- A készülék optimális működése érdekében feltétlenül biztosítani kell a helységbe érkező levegő megfelelő beáramlását. E célból tájékozódjon a villamos berendezésekre vonatkozó helyi irányelvekről.

## Működés

### Standard / PC verzió

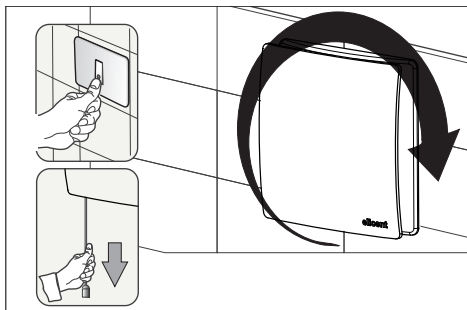

### Időzíthető verzió

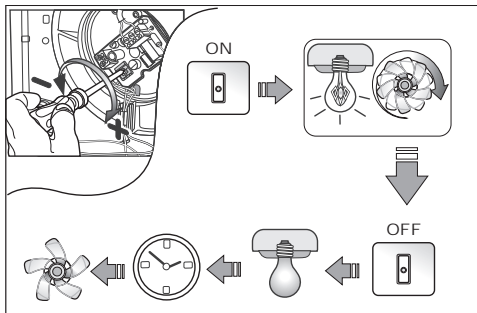

A készülék kikapcsolásának késleltetési idejét (3-tól 25 percig) az ábrán látható állítócsavar segítségével növelheti vagy csökkentheti.

### Comfortimer verzió

Ez a verzió annyiban tér el az időzíthető verzió változattól amikor az időzítő működésbe lép, az elszívó ventilátor automatikusan átkapcsol egy kisebb sebességre, maximális akusztikai komfortot és működési takarékoságot garantálva.

### MHT verzió időzíthető páratartalom mérővel

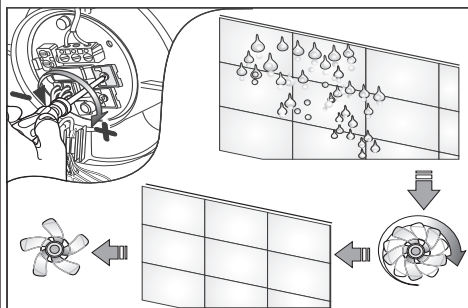

Ez a változat rendelkezik mind időzítővel, mind páratartalom-mérővel. Az időzítő működéshez olvassa el az előző pontban írtakat.

A páratartalom-mérő működtetéséhez az ábrán látható állítócsavar segítségével növelheti vagy csökkentheti a páratartalom azon értékét, melyen a készülék automatikusan működésbe lép. 40%-tól 90%-ig állítható R.P. (Relatív Páratartalom) páratartalom-mérő szenzor.

**Ha a készüléket a 9/2-as ábrán látható módon köti be, lehetséges külső kapcsolóval vezérelni.**

**FONTOS:** ha a környezet páratartalma meghaladja a beállított küszöbértéket, akkor nem lehetséges a készüléket a külső kapcsolóval kikapcsolni.

### MHY verzió SMART páratartalom-mérővel

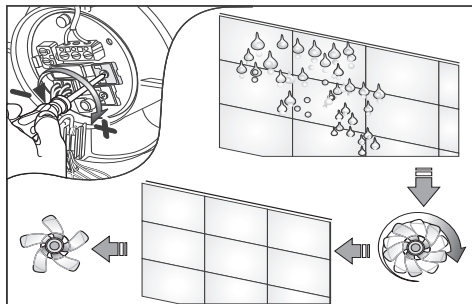

Ez a verzió annyiban tér el az MHT változattól, hogy a motor/forgó lapát forgási sebessége a környezet páratartalmának függvényében változik. Minél nagyobb a páratartalom, annál nagyobb a forgási sebesség (és fordítva). Az ábrán látható állító csavar segítségével növelheti vagy csökkentheti a páratartalom azon értékét, amelyen a készülék automatikusan bekapcsol (a legalacsonyabb sebességen). Az MHY SMART változat időkapcsolóval is rendelkezik.

### 2 sebességű változat

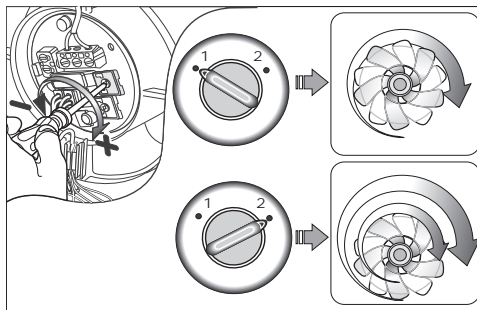

A minimum sebességet az állítócsavar segítségével állíthatja be.

A maximális sebességet a külső kapcsoló segítségével lehet beállítani.

### Hibakeresés

RENDELLENESSÉG	OK ÉS MEGOLDÁS
A készülék nem kapcsol be	<b>Nincs feszültség.</b> Ellenőrizze a főkapcsolót vagy a villamos bekötéseket.
Nem forog a forgólapát	Ellenőrizze, hogy valami nem akadályozza-e a mozgást.

## Karbantartás

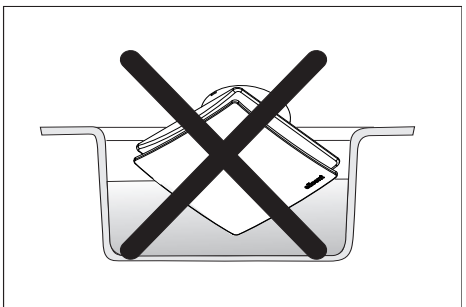
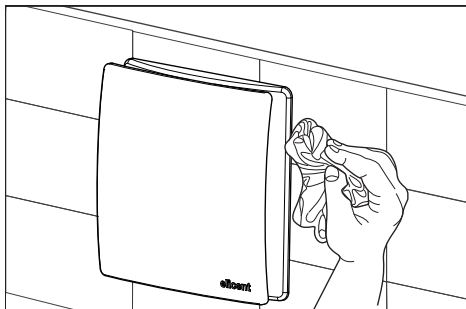
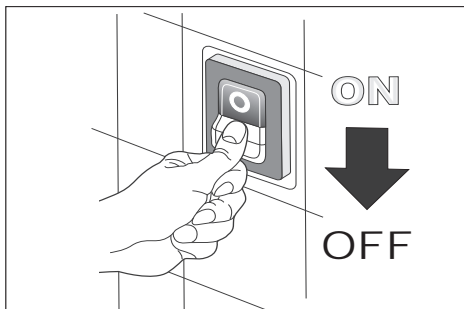

## Megsemmisítés és újrafelhasználás

 A készüléket újra felhasználható, kiváló minőségű anyagokból és alkatrészekből tervezték és szerelték össze.

Ha egy terméken fellelhető egy kétkerekű kuka áthúzott rajza, ez azt jelenti, hogy a termék eleget tesz a 2012/19/EU uniós irányelv előírásainak.

Tájékozódjon a villamos és elektronikus termékek gyűjtésének hatályos módjáról abban a térségben, ahol a terméket megsemmisíteni kívánja.

Tartsa be a hulladékfeldolgozásra vonatkozó helyi jogszabályokat és ne dobja a régi termékeket a háztartási hulladékba. A termékek megfelelő megsemmisítése segít a környezetszennyezés és az egészségkárosodás megelőzésében.

Ha a vásárló a terméket törvénytelen módon semmisíti meg, ez magával vonja a hatályos jogszabályok által előírányzott közigazgatási büntetés kiszabását.



**Saat kysyttävää käännös vain teksti italiaksi tulee "pitää voimassa (Alkuperäisten käyttöohjeiden käännös).**

HAKEMISTO	Sivu
Varoitukset .....	2
Asennus- ja käyttöohjeet .....	92
Toiminta .....	95
Vianmääritys .....	97
Huolto .....	97
Hävitys ja kierrätys .....	98
Asennus .....	148
Kytkenät .....	152

### Hyvä Asiakas,

Hankkimasi tuote kone on suoralla tai lyhyellä poistojärjestelmällä varus-tettu spiraalimainen imuri, joka sopii seinään tai kattoon asennettavaksi. Jotta koneen käyttö optimoitaisiin ja sen pitkä käyttöikä taattaisiin, on tämä opas luettava huolellisesti. Opas kuvaa tuotteen oikeat asennus-, käyttö- ja huoltotoimenpiteet. Koneen sekä sähköinen että mekaaninen kestävyys ja luotettavuus voidaan taata noudattamalla tämän käyttöoppaan ohjeita.

**Valmistaja ei ota vastuuta henkilö- tai materiaalivahingoista, jotka aiheutuvat seuraavien ohjeiden noudattamatta jättämisestä.**

Tuote on valmistettu asianmukaisesti ja sähkölaitteiden voimassa olevia säädöksiä noudattaen. Tuote täyttää radiohäiriöiden vaimennukseen ja sähkömagneettiseen yhteensopivuuteen liittyvän direktiivin EMC voimassa vaatimukset.

### Asennus- ja käyttöohjeet



**HUOM:** Seuraavien ohjeiden noudattamatta jättäminen voi johtaa henkilövahinkoihin, ja jopa kuolemantapauksiin!

- Tuotetta saa käyttää ainoastaan sen suunniteltuun käyttö-tarkoitukseen.
- Poistettuanne tuotteen pakkauksesta, varmistakaa, että se on ehjä; epäselvyyksien esiintyessä on otettava välittömästi yhteyttä ammattitaitoiseen henkilöstöön.
- Älä jätä pakkausmateriaaleja lasten tai kykenemättömien henkilöiden ulottuville. Hävitä pakkausmateriaalit ja itse tuote sen käyttöjän jälkeen voimassa olevia kansallisia jätteiden kierrätyssäädöksiä noudattaen.
- Jos tuote kaatuu tai siihen kohdistuu iskuja, ota välittömästi yhteyttä ammattitaitoiseen henkilöstöön (valtuutettu jäl-

leenmyyjä tai valmistaja) varmistaaksesi sen virheettömän toiminnan.

- Älä koske koneeseen kosteilla tai märillä ruumiinosilla (esim. kädet tai jalat).
- Laitetta voivat käyttää yli 8-vuotiaat lapset ja ihmiset, joilla on rajallinen fyysinen, aistillinen tai mielenterveydellinen toimintakyky, tai joilla ei ole kokemusta tai tarvittavia taitoja, kunhan he ovat valvonnan alaisina, tai sen jälkeen, kun he ovat saaneet koulutuksen laitteen turvallisuudesta käytöstä ja siihen liittyvien vaarojen ymmärtämisestä. Lasten ei pidä leikkiä laitteella. Käyttäjän suoritettavaksi tarkoitettua siivousta ja huoltoa eivät saa suorittaa lapset ilman valvontaa.
- Verkon katkaisulaitteiden tulee mahdollistaa täydellinen poiskytkentä ylijänniteluokan III mukaisesti.
- Mikäli tuotteen asennustilassa

on palava laite (muu kuin ”tiivin kammion” tyyppinen vedenlämmitin, kaasukamiina jne.), varmista, että tuloilma takaa hyvän palamisen, jotta kyseisten laitteiden oikea toiminta taattaisiin, käytä tarvittavia varotoimia välttääksesi, että kaasujen poistohormista tai muista polttoainetta polttavista laitteista tulevat kaasut palaavat tilaan.

- Älä käytä konetta syttyvien aineiden tai höyryjen, kuten alkoholin, hyönteismyrkkujen, polttoaineen jne. lähellä tulipaloriskien välttämiseksi.
- Älä kytke tuotetta sähköverkkoon, elleivät verkkojännite ja -taajuus vastaa kilven arvoja.
- Toimintahäiriön, poikkeavuuden tai vian esiintyessä kytke kone pois päältä irrottamalla se verkkovirrasta ja ota mahdollisimman pian yhteyttä ammattitaitoiseen henkilöstöön. Mahdollisen korjauksen yhteydessä on käytettävä ainoastaan alkuperäisiä

varaosia.

- Tuotteeseenliitetyn sähköjärjestelmän on oltava voimassa olevien paikallisten sähköjärjestelmiä koskevien säädöksiin mukainen.
- Koneita ei saa käyttää vedenlämmittimien, kamiinoiden, jne. käynnistämiseen.
- Koneen poistokanavana ei saa missään tapauksessa käyttää kamiinoiden tai muiden palavien laitteiden palosavuille tarkoitettuja kuumailmakanavia. Poistokanavan on johdettava suoraan rakennuksesta ulos.



**HUOM: Seuraavien ohjeiden noudattamatta jättäminen voi johtaa koneen vaurioitumiseen!**

- Älä käytä konetta yli 40°C ympäristölämpötilassa.
- Älä altista konetta säävaihteille (sade, aurinko, lumi, jne.). Tuotteen kaikki käyttötavat on

kuvattu tämän oppaan kuvissa.

- Älä upota konetta tai sen osia veteen tai muihin nesteesiin.
- Koneen ehjyys on tarkistettava säännöllisen puhdistuksen tai huollon aikana.
- Ohjattavien ilmavirtauksien ja savujen on oltava puhtaita, toisin sanoen niissä ei saa olla rasvoja, nokea, kemiallisia tai syövyttäviä aineita, syttyviä tai räjähtäviä yhdisteitä.
- Älä tuki millään tavalla ilmantulo- tai ilmanpois-toaukkoja. Ilmakanavilla varustettuja koneita käytettäessä on varmistettava, ettei kanavissa ole tukkeutumia.
- Koneen optimaalisen toiminnan varmistamiseksi se on suositeltavaa asentaa vähintään 2,30 m korkeudelle lattiasta.
- Koneen optimaalinen toiminta edellyttää, että tilassa on hyvä ilmanvaihto. Lue tähän tarkoitukseen liittyvät paikalliset säädökset.

## Toiminta

### Standardimalli / PC

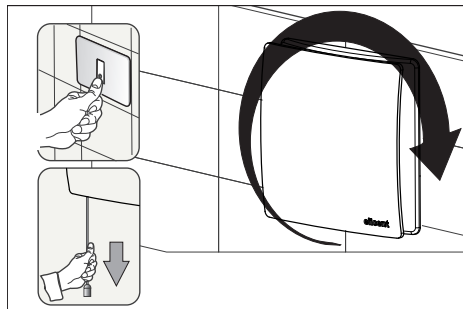

### Ajastimella varustettu malli

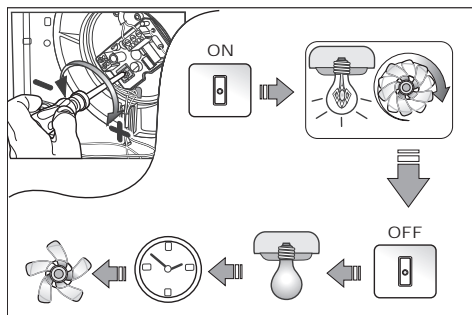

Säädä kuvassa näkyviä virittimiä (ruuveja) lisätäksesi tai vähentääksesi koneen sammumisviivettä (3-25 minuuttia).

## Comfortimer-ajastimella varustettu malli

Erona Timer-malliin tämän ajastuksen käynnistyessä imutoiminto alentaa nopeuttaan automaattisesti ja lisää siten akustista mukavuutta ja käytön taloudellisuutta.

## Ajastetulla kosteudensäätölaitteella varustettu MHT-malli

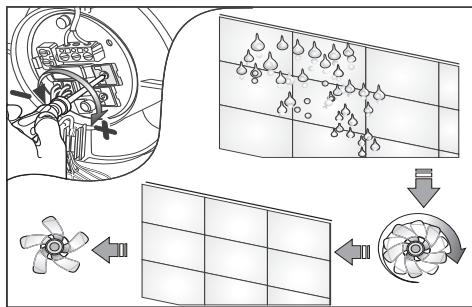

Tässä mallissa on sekä ajastin että kosteudensäätölaitte. Katso ajastimen käyttöohjeet edellisestä kohdasta.

Säädä kuvassa näkyviä virittimiä (ruuveja) lisätäksesi tai vähentääksesi koneen kosteudensäätölaitteen automaattisen aktiivisuuden kosteusrajaa. Kosteusanturi, jonka säätöväli on 40% - 90% suhteellista kosteutta.

**Jos kone on liitetty kuvan 9/2 mukaisesti, sitä voidaan käyttää ulkoisella katkaisimella.**

**TÄRKEÄÄ:** Koneita ei voida sammuttaa ulkoisella katkaisimella, jos ympäristöilman kosteustaso ylittää asetetun kosteusrajan.

## SMART-kosteudensäätölaitteella varustettu MHY-malli

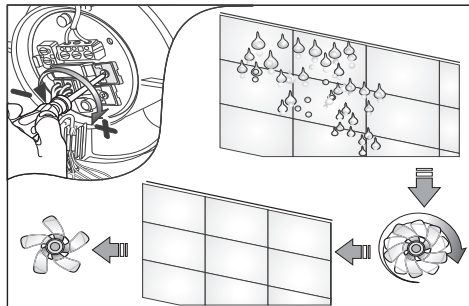

Tämä malli poikkeaa MHT-mallista toiminnaltaan siten, että sen moottorin/potkurin kiertonopeus on suhteessa ympäristöilman kosteustasoon. Mitä suurempi kosteustaso, sitä nopeampi kiertonopeus (ja päinvastoin).

Kuvassa näkyviä virittimiä (ruuveja) säätämällä voidaan määrittää koneen automaattisen aktiivisuuden (käynti vähimmäisnopeudella) vähimmäiskosteusraja.

MHY SMART –mallissa on pysyvä ajastin.

## 2:lla nopeusvalinnalla varustettu malli

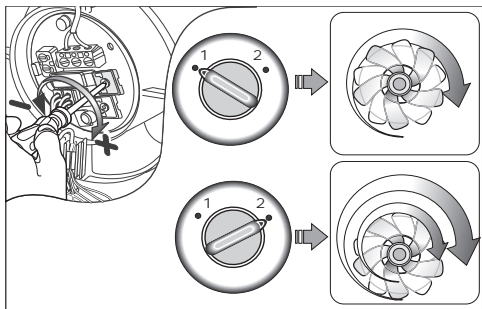

Aseta vähimmäisnopeus virittimiä (ruuveja) säätämällä.

Enimmäisnopeus voidaan määrittää ulkoisella katkaisimella.

## Vianmääritys

POIKKEAVUUS	SYY JA KORJAAVA TOIMENPIDE
Kone ei käynnisty	<b>Ei virtaa.</b> Tarkista pääkatkaisin tai sähköliitokset.
Juoksupyörä ei liiku	Tarkista, ettei pyörän liike ole estynyt.

## Huolto

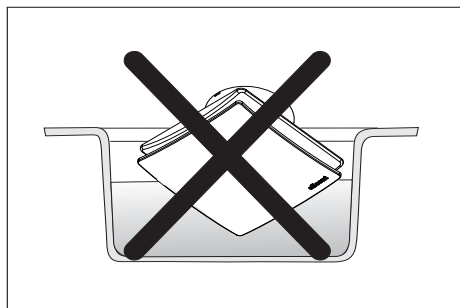
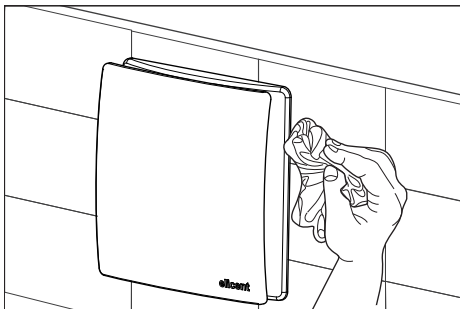
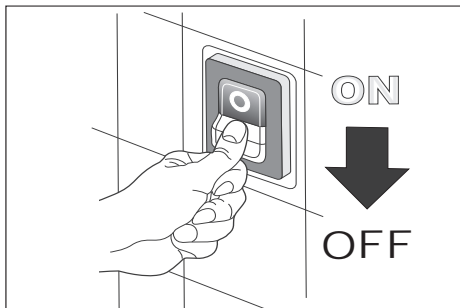

## Hävitys ja kierrätys



Tuote on suunniteltu ja koottu korkealuokkaisista materiaaleista ja osista, jotka voidaan kierrättää ja uudelleenkäyttää.

Jos tuotteessa on rastitetun roskakorin merkki, se merkitsee, että tuote täyttää EU-direktiivin 2012/19 vaatimukset.

Tuotetta hävitettäessä ota selvää vastaavan alueen sähkö- ja elektronisten laitteiden keräystavoista.

Noudata voimassa olevia paikallisia jätteiden hävitykseen liittyviä säädöksiä. Älä hävitä vanhoja tuotteita kotitalousjätteen mukana. Tuotteiden asianmukaisella hävityksellä vältetään ympäristön saastuminen ja mahdolliset terveyshaitat.

Käyttäjä voi saada tuotteen väärästä hävitystävasta voimassa olevien säädöksen mukaisen sakkomaksun.

---

---

---

---

---

---

---

---

---

---

---

---

---

---

---

---

---

---

---

---

---

---

---

---



*Bij twijfel over de vertaling wordt alleen de tekst in het Italiaans als geldig beschouwd (Vertaling van de oorspronkelijke gebruiksaanwijzing).*

INHOUDSOPGAVE	Pagina
Waarschuwingen.....	2
Voorschriften voor de installatie en het gebruik.....	100
Werking.....	104
Storing zoeken.....	105
Onderhoud.....	106
Sloop en hergebruik.....	106
Installatie.....	148
Aansluitingen.....	152

#### Beste Client,

het door u gekochte product is een aanzuiger met propeller voor de directe afvoer van lucht, of eventueel via een korte pijp, geschikt voor installatie in muur of plafond. Om het apparaat op de beste manier te gebruiken en een lange levensduur te kunnen garanderen, wordt aanbevolen om dit boekje zorgvuldig te lezen: het geeft aan hoe men het apparaat op de juiste manier gebruikt en onderhoudt. Volgt men deze aanwijzingen op, dan wordt men beloond met een langere levensduur en betere betrouwbaarheid, zowel electrisch als mechanisch gezien.

**De fabrikant aanvaardt geen enkele verantwoordelijkheid voor schade aan goederen of persoonlijk letsel, die voortkomt uit het veronachtzamen van de hierna volgende voorschriften.**

Het product is op vakkundige wijze gemaakt

en voldoet aan de normen, die geldig zijn voor elektrische apparatuur. Ook voldoet het aan de Richtlijn EMC van kracht voor de onderdrukking van radio-storing en electro-magnetische compatibiliteit.

#### Voorschriften voor de installatie en het gebruik



**OPGELET: het veronachtzamen van het navolgende kan letsel en zelfs de dood veroorzaken!**

- Gebruik dit product niet voor een andere toepassing dan waar hij voor ontworpen is.
- Na het verwijderen van het product uit de verpakking, dient de integriteit van het product te worden gecontroleerd; in geval van twijfel moet men meteen contact opnemen met een vakkundige en bevoegde persoon.
- Laat geen stukken van de verpakking achter, onder handbereik van kinderen of onkundigen. Voor de ontzorging van de verpakking en ook van het pro-

duct aan het eind van de gebruiksduur, moet men informatie opvragen over het hergebruik van afval, zoals het in het eigen land van kracht is.

- Als het product valt of ergens tegen stoot, moet men meteen contact opnemen met een vakkundige persoon (bevoegde dealer of fabrikant) om de goede werking ervan te controleren.
- Raak het apparaat niet aan met vochtige lichaamsdelen (bijvoorbeeld met handen of voeten).
- Het apparaat kan worden gebruikt door kinderen boven de 8 jaar en door personen met een verminderd fysiek, zintuiglijk of mentaal vermogen, of gebrek aan ervaring en kennis, mits zij onder toezicht staan of instructies hebben gekregen met betrekking tot het veilige gebruik van het apparaat en zij de gevaren die hiermee gepaard gaan begrijpen. Kinderen mogen niet spelen met het apparaat. De rei-

niging en het onderhoud dienen te worden uitgevoerd door de gebruiker, en mag niet worden uitgevoerd door kinderen, tenzij onder toezicht.

- De aansluitsystemen op het voedingsnet moeten tijdens de overspanningsomstandigheden van categorie III de volledige afkoppeling mogelijk maken.
- Indien er in hetzelfde lokaal waar het product geïnstalleerd is, ook een met brandstof gevoed toestel is (waterverwarmer, gaskachel, enz, zonder afgesloten verbrandingsruimte), dan moet men controleren dat er genoeg nieuwe lucht in het lokaal kan komen om de goede verbranding in deze toestellen te garanderen, waarbij voorzorgsmaatregelen getroffen moeten worden om te voorkomen dat er gassen die afkomstig zijn van de gasuitlaatpijp of van andere toestellen met brandstofverbranding in de kamer terugstromen.

- Om elk brandgevaar te voorkomen, moet men het product niet gebruiken in aanwezigheid van ontvlambare stoffen of dampen, zoals alcohol, insecticiden, benzine enz.
  - Sluit het product alleen aan op het voedingsnet als de netspanning en -frequentie overeenstemmen met de gegevens die op het typeplaatje zijn vermeld.
  - In geval van vreemde verschijnselen, storing of defect moet men het apparaat buiten werking stellen door het van het net te scheiden en contact opnemen met een vakkundige persoon. Bij een eventuele reparatie moet men er absoluut voor zorgen dat uitsluitend originele reserveonderdelen worden gebruikt.
  - De elektrische installatie waarop het product is aangesloten, moet overeenkomen met de plaatselijke normen voor elektrische installaties.
  - Het apparaat mag niet worden gebruikt als aansturing van ventilatoren andere kacheltjes enz.
  - Het apparaat mag absoluut niet worden gebruikt voor de afvoer naar kanalen met hete lucht, bestemd voor rookgassen van kachels of andere verbrandingstoestellen. Hij moet de lucht meteen naar buiten afvoeren.
-  **OPGELET: het veronachtzamen van het navolgende kan schade aan het apparaat veroorzaken!**
- Gebruik het product niet bij een omgevingstemperatuur boven 40°C.
  - Stel het apparaat niet bloot aan weersinvloeden (regen, zon, sneeuw, enz.). De mogelijke toepassingen van het product kunnen uit de afbeeldingen in dit boekje worden afgeleid.
  - Dompel het apparaat of onderdelen ervan niet onder in water

of andere vloeistoffen.

- Tijdens de reiniging of het normale onderhoud moet men gelijk controleren of het apparaat nog helemaal in orde is.
- De hiermee af te voeren lucht moet schoon zijn, dat wil zeggen zonder vetten, roet, chemische en bijtende stoffen, ontvlambare of explosieve mengsels.
- Men mag op geen enkele manier de toevoer of afvoer voor de lucht verhinderen. Controleer ook dat de systemen voor de geleiding van de lucht niet verstopt of gesloten zijn.
- Voor een optimale werking van het apparaat wordt aangeraden om het op een minimale hoogte van 2,30 m vanaf de vloer te installeren.
- Voor een optimale werking van het apparaat is het essentieel dat er ergens een ingang in het lokaal is waarlangs de lucht naar binnen kan komen. Hiervoor moet men de plaatse-

lijke normen raadplegen.

## Werking

### Versie standaard / PC

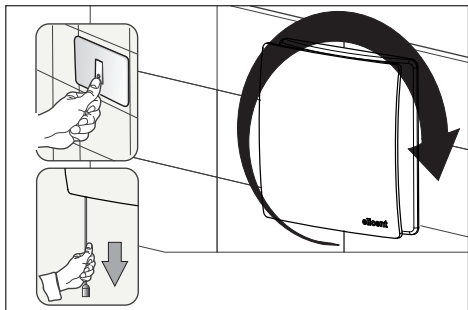

### Versie met tijdschakelaar

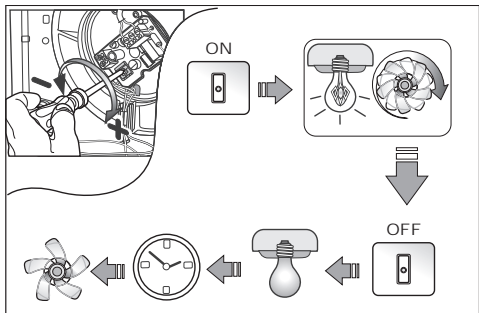

Draai aan de trimmer (schroef), die men in de afbeelding ziet, om de uitschakelvertraging van het apparaat te verhogen of te verlagen (van 3 tot 25 minuten).

### Versie met Comfortimer

Dit model verschilt van het model Timer doordat als de tijdschakeling in werking treedt, de afzuiger automatisch op een lagere snelheid overschakelt en zo maximaal geluidscomfort en bedrijfszuinigheid garandeert.

### Versie MHT met tijd- en vochtigheidsschakelaar

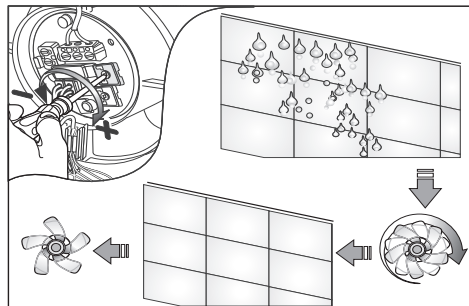

Deze uitvoering heeft zowel een tijdschakelaar als een vochtigheidsschakelaar. Voor de werking met tijdschakelaar wordt verwezen naar het vorige punt.

Draai voor de vochtigheidsschakelaar aan de trimmer (schroef), die men in de afbeelding ziet, om de vochtigheidsdrempel van het apparaat te verhogen of te verlagen, waarboven het apparaat automatisch zal starten. Vochtigheidssensor regelbaar van 40% tot 90% U.R. (Relatieve Vochtigheid).

**Als men het apparaat aansluit zoals aangege-**

ven in afbeelding 9/2, dan kan men hem met een externe schakelaar bedienen.

**BELANGRIJK:** het is niet mogelijk om het apparaat met de externe schakelaar uit te zetten indien het niveau van de omgevingsvochtigheid hoger is dan de ingestelde drempel.

**Versie MHY met SMART vochtigheidsschakelaar**

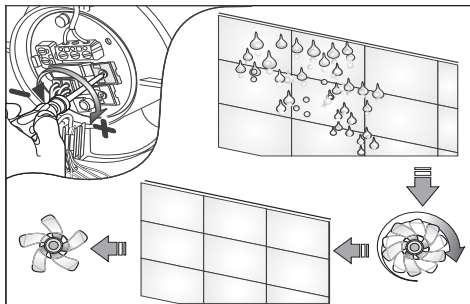

Deze uitvoering verschilt van de MHT doordat de draaisnelheid van de motor en de propeller varieert, afhankelijk van de vochtigheid van de omgeving. Hoe hoger de vochtigheid is, des te sneller draait de motor (en omgekeerd).

Draai aan de trimmer (schroef), die men in de afbeelding ziet, om de minimale vochtigheidsdrempel van het apparaat te bepalen, waarbij het apparaat automatisch zal starten (bij minimale snelheid).

Het model MHY SMART is voorzien van een vaste tijdschakelaar.

**Versie 2 snelheid**

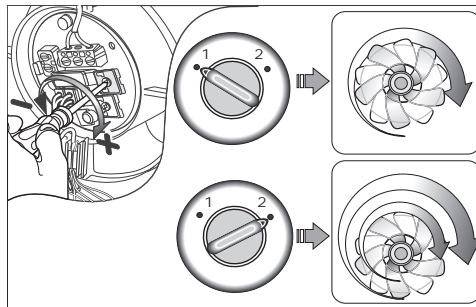

Draai aan de trimmer (schroef) om de minimale snelheid af te stellen.

De maximale snelheid kan men met de externe schakelaar kiezen.

**Storing zoeken**

STORING	OORZAAK EN OPLOSSING
Het apparaat schakelt niet in	<b>Er is geen spanning.</b> Controleer de hoofdschakelaar of de elektrische aansluitingen.
De propeller blijft stil staan	Controleer dat de propeller niet gehinderd wordt in zijn beweging.

## Onderhoud

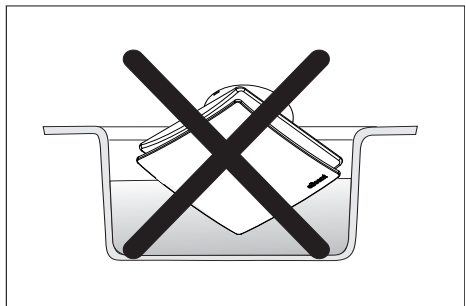
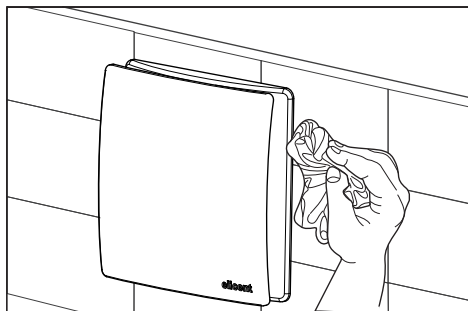
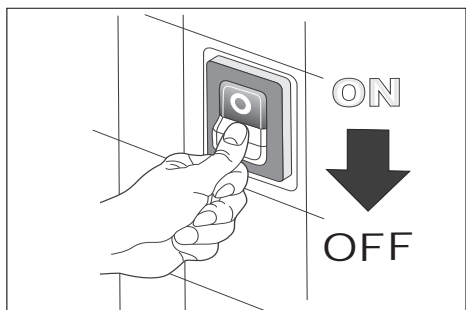

## Sloop en hergebruik



Het product werd ontworpen en gemaakt met materialen en componenten van hoge kwaliteit, die geschikt zijn voor recycling en hergebruik.

Als er op een product het symbool is aangebracht van een vuilnisvat met wieltjes en een kruis erdoor heen, dan wil dat zeggen dat het voldoet aan de eisen van de Gemeenschapsrichtlijn 2012/19/EU.

Informeer u over de manier waarop af te danken elektrische en elektrische producten worden opgehaald in uw regio.

Houdt u aan de plaatselijke normen voor de ontzorging van afval en gooi oude producten niet weg met het normale huishoudelijke afval. Een behoorlijke ontzorging van de producten helpt om milieuvervuiling en mogelijke schade aan de gezondheid te voorkomen.

De illegale ontzorging van het product door de gebruiker leidt tot toepassing van boetes, volgens de van kracht zijnde wetgeving.



*U slučaju nejasnoća u prijevodu, samo tekst na talijanskom jeziku će se smatrati valjanim (Prijevod originalnih uputa).*

SADRŽAJ	Stranica
Oprez .....	2
Mjere predostrožnosti za montažu i upotrebu .....	108
Djelovanje .....	111
Traženje kvarova .....	113
Održavanje .....	113
Demontaža i recikliranje .....	114
Instalacija .....	148
Montiranje .....	152

#### Štovani korisnik,

Proizvod kojeg ste kupili je helikoidne aspiratoru za direktan ispušt zrak ili ispušt u kratke cijevi, može se instalirati na zid ili strop. Pažljivo pročitajte i slijedite ova uputstva za montažu, upotrebu i održavanje, kako biste mogli najbolje koristiti taj aparat i garantirati njegov trajan i pouzdan rad.

Ako ćete slijediti ovim uputstvima osigurat ćete dugotrajno i pouzdano električno i mehaničko djelovanje.

**Proizvođač ne odgovara za štetu uzrokovanu osobama i stvarima koju potiče iz nepoštovanja sledećih uputstva.**

Ovaj proizvod je kvalitetno izgrađen te odgovara važećim normativama za električne aparate. Odgovara zahtjevima EMC na snazi koje se nanose na sniženje radijskih metnji te na elektromagnetsko kompatibilnost.

Mjere predostrožnosti za montažu i upotrebu



**OPREZ: Nepoštovanje tih naredbi može dovesti do ozljede, i smrtne!**

- Nemojte koristiti ovaj proizvod u namjene koje nisu navedene u ovim uputstvima.
- Nakon što ste uređaj izvadili iz ambalaže, provjerite njegovo besprijekornost: u slučaju bilo kakve sumnje odmah se obratite stručno kvalificiranoj osobi.
- Ne ostavljajte djelove ambalaže na dohvatu djece ili osoba sa posebnim potrebama. Uklonite ambalažu ili pak proizvod na kraju svoje funkcije prema normama recikliranja otpada važećih u Vašoj zemlji.
- U slučaju pada ili udaraca se obratite na kvalificiranu osobu (ovlašteni prodavač ili proizvođač) kako bi verificirao njegovo djelovanje.
- Nemojte dirati aparat mokrim ili

vlažnim djelovima tjela (primer rukama ili nogama).

- Ne preporučuje se da uređaj koriste djeca mlađa od 8 godina i osobe sa smanjenim fizičkim, osjetnim i mentalnim sposobnostima ili s nedostatnim iskustvom i znanjem u rukovanju uređajem osim uz nadzor ili tek nakon upućivanja u ispravno korištenje uređaja, njegovo djelovanje i moguće opasnosti. Djeci je zabranjeno igrati se uređajem. Čišćenje i održavanje uređaja ne smiju obavljati djeca bez nadzora odrasle osobe.
- Uređaji za povezivanje na mrežu za napajanje moraju omogućiti da dođe do potpunog isključenja u uslovima kategorije nadnapona III.
- U slučaju da je u istoj prostoriji aparat na sagorijevanje (grijač vode, plinska peć itd. zatvorenog tipa) morate osigurati dovoljnu izmjenju zraka, kako bi garantirali dobro djelovanje tih

aparata, vodeći računa kako se u sobu ne bi vraćali plinovi iz cijevi za odvod plinova ili iz drugih aparata na gorivo.

- Da bi izbjegli opasnost od požara, izbjegavajte korištenje aparata u prisutnosti lako gorljivih tvari ili para, kao što su alkohol, insekticidi, bencin, itd.
- Povezati proizvod na mrežu za napajanje samo ako napon i frekvencija električne mreže odgovaraju naponu i frekvenciji navedenim na pločici.
- U slučaju lošeg djelovanja, neispravnog rada ili bilo kakve okvare, ugasite aparat i isključite ga iz električne mreže te se što prije obratite na stručnu osobu. U slučaju da je potrebno aparat popraviti, tražite uvijek originalne rezervne djelove.
- Električna instalacija na koju je aparat priključen mora biti skladna sa važećim normativima koje se nanose na električne mreže.

- Aparat se ne smije koristiti kao pogon za grijalice, pečiće ili slično.
- Aparat nikako ne smije imati ispuh u cijevi sa toplim zrakom koje su već korštene za ispuh dimova peči ili drugih aparata na izgorevanje. Ispuh mora ići direktno van zgrade.

 **OPREZ: nepoštovanje tih uputstva može dovesti do kvara aparata!**

- Nemojte koristiti aparat na sobnim temperaturama višim od 40°C.
- Ne puštajte aparat izlažen kiši, suncu, snjegu, itd. Moguće upotrebe aparata razvidne su iz skica tih uputstva za upotrebu.
- Ne uranjajte aparat ili njegove djele u vodu ili tekućine.
- Pažljivo pregledajte stanje aparata, dok ga čistite i održavate.
- Zrak koji se namjerava izvoditi iz prostora mora biti čist, bez ma-

- snih elemenata, čađi, hemijskih i korozivnih elemenata, gorljivih ili eksplozivnih mješavina.
- Nikako nemojte pokriti ulazni ili izlazni otvor za zrak. Kad ispuh ide u cijev se uvjerite, da taj ostaje slobodno prehodan.
- Optimalno djelovanje aparata se osigura ako je instaliran na 2,3 m od poda.
- Aparat optimalno djeluje ako osigurate dobru izmjenu zraka u prostoriji. U to svrhu se informirajte o lokalnim predpisima.

## Djelovanje

### Verzija Standard / PC

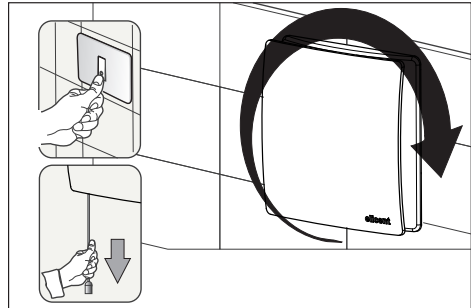

### Verzija sa Vremenskim prekidačem (tajmer)

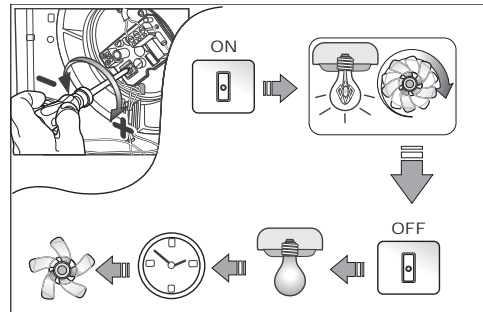

Trimerom (vijak) na slici podesite na više ili manje zaostatak sa kojim će se aparat ugasisi (od 3 do 25 minuta).

## Verzija Comfortimer

Ova verzija se razlikuje od verzije tajmer po tome kada trimer počne raditi, aspirator će se automatski komutirati na manju vrijednost, te će jamčiti maksimalni akustički komfor te ekonomiju rada.

## Verzija MHT sa higrostatom i vremenskim prekidačem

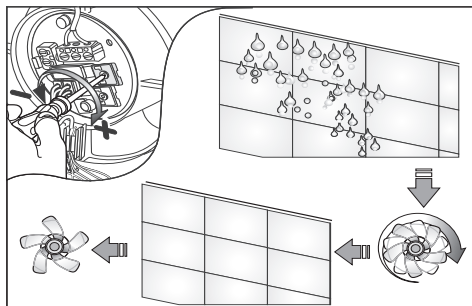

Ova verzija posjeduje vremenski prekidač i higrostat. O djelovanju vremenskog prekidača pročitajte prijašnji odjelak.

Trimerom (vijak) kojeg prikazuje slika regulirajte nivo vlage na više ili manje kod kojeg će se aparat uključiti.

Senzor vlage se može podesiti od 40% do 90% R.V. (relativne vlage).

**Aparat se može upravljati i preko vanjskog prekidača, kad je vezan prema slici 9/2.**

**VAŽNO: nije moguće isključiti aparat sa vanjskim prekidačem ako je vlaga u prostoriji viša**

od one nastavljene trimenom.

## Verzija MHZ sa higrostatom SMART

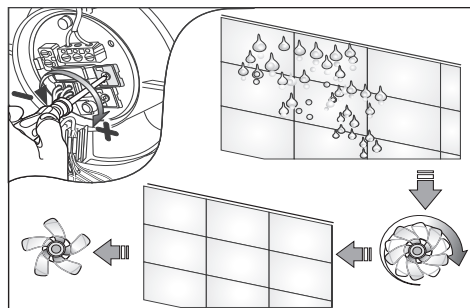

Ova verzija se razlikuje od verzije MHT po tome što je brzina okretanja motora/ propelera promenljiva u odnosu na vlagu u prostoru. Viša je vlaga i viša će bit brzina sa kojom će se okretati (i suprotno).

Reguliranjem trimera (vijak) prikazanog na slici se može definirati najniži prag vlage kod kojeg će aparat automatično proraditi (na najnižoj brzini). Model MHZ SMART je opremljen fiksnim vremenskim prekidačem.

## Verzija na 2 brzine

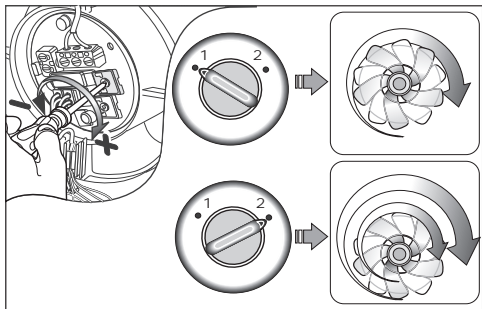

Trimerom (vijak) regulirajte najnižu brzinu. Najvišu brzinu se može podesiti sa vanjskim prekidačem.

## Traženje kvarova

ANOMALIJA	UZROK I RJEŠENJE
Aparat se ne uključi	<b>Nema napona.</b> Provjeriti glavni prekidač i povezivanje električkih elemenata.
Propeler se ne vrti	Provjerite dali je slobodan u svom okretanju.

## Održavanje

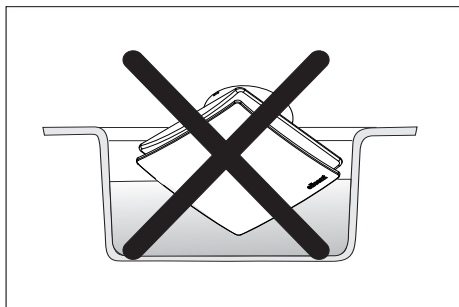
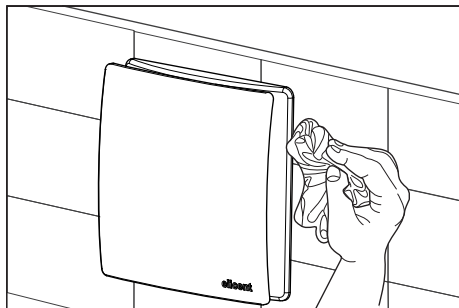
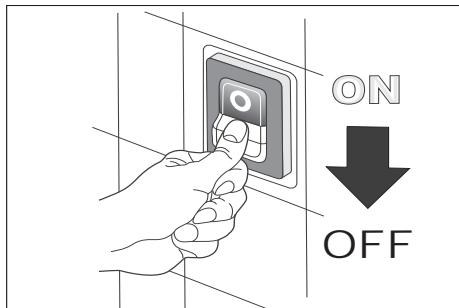

## Demontaža i recikliranje

 Proizvod je projektiran i izrađen iz dijelova visoke kvalitete, koji se mogu reciklirati i ponovo upotrebiti.

Ako se na nekom proizvodu nalazi simbol barirane kante za smeće sa kolicima znači, da taj proizvod odgovara direktivama 2012/19/EU.

Informirajte se o načinu na koji se električni i elektronski aparati sakupljaju na teritoriji gde se želi proizvod baciti.

Poštujte lokalne norme u vezi odstranjivanja otpatka i ne bacite istrošene i stare proizvode u obično smeće. Prikladno odstranjivanje proizvoda je bitno kako bi se sprečilo štetu za okolinu i po zdravlju.

Nepravilno odstranjivanje proizvoda sa strane potrošača kaznuje se administrativnom kaznom prema lokalno važećim zakonima.

---

---

---

---

---

---

---

---

---

---

---

---

---

---

---

---

---

---

---

---

---

---

---

---

---



*Çeviriden kaynaklı yanlış anlaşma halinde yalnızca İtalyan metin geçerli kabul edilecektir (Orijinal talimatların tercümesi).*

İNDEKS	Sayfa
Uyarılar .....	2
Montaj ve Kullanım için Bilgiler.....	116
Çalışma .....	119
Arıza arama .....	121
Bakım .....	121
Sökme ve yeniden kazanım .....	122
Montaj .....	148
Bağlantılar .....	152

### Sayın müşterimiz,

Satın aldığınız ürün, bir duvara ya da tavana monte edilmeye uygun serbest üfleme veya kısa kanal uygulaması için tasarlanmış helikal aspiratördür. Cihazı en iyi şekilde ve uzun zaman kullanmayı garantilemek için, nasıl monte edileceğini ve ürünün nasıl kullanılıp bakımının yapılacağını anlatan bu kitapçığı dikkatle okumanızı önemle tavsiye ederiz. Bütün bu bilgileri izlemeniz cihazın hem elektrik hem de mekanik olarak uzun süre kullanımını ve güvenilirliğini garanti eder.

**Bu ürünü yapan firma, bilgileri izlemekten dolayı insanlara ya da mallara gelebilecek hiç bir türlü hasardan sorumlu tutulamaz.** Ürün elektrikli aletler alanındaki kriterlere uygun ve yürürlükte olan standartlar çerçevesinde üretilmiştir EMC yürürlükte elektromanyetik uyumluluk ve radyo parazitlerinin kaldırılmasındaki talimatlara uygundur.

### Montaj ve Kullanım için Bilgiler

**⚠ DİKKAT: Aşağıdayazılanlara uyulmaması ölümcül lezyonlara sebep olabilir!**

- Bu ürünü proje edildiğinden başka bir amaçla sakın kullanmayınız.
- Ürünü ambalajından çıkardıktan sonra, hemen bütünlüğünü kontrol ediniz, herhangi bir şüphe durumunda hemen kalifiye kişilere başvurunuz.
- Ambalajın parçalarını çocukların ya da kullanmayı bilmeyen kişilerin erim alanında bırakmayınız. Ambalajı ve kullanımından sonra aletin kendisini ortadan aldirmek için Ülkemizdeki yeniden kazanma şartları hakkında bilgi edininiz.
- Ürün yere düşer ya da darbe alırsa aletin doğru çalıştığını kontrol etmek için hemen kalifiye (yetkili satıcı ya da üretici) kişilere başvurunuz.

- Alete vücudun nemli ya da ıslak kısımlarıyla dokunmayınız (mesela eller ve ayaklar).
- Gözetim altında tutulması veya cihazın güvenli bir şekilde kullanımı ve içerdiği tehlikelerin anlaşılması konusunda talimat verilmesi koşuluyla, bu cihaz 8 yaşından küçük olmayan çocuklar ve fiziksel, duyuşsal veya zihinsel yetenekleri düşük yahut deneyimi ya gerekli bilgisi olmayan insanlar tarafından kullanılabilir. Çocuklar cihazla asla oynamamalıdır. Kullanıcı tarafından yapılması gereken temizlik ve bakımın gözetim olmadan çocuklar tarafından yapılmaması gerekmektedir.
- III aşırı gerilim kategorisi şartlarında şebeke beslemesine bağlantı cihazları tamamen bağlantıyı kesmeye izin vermedirler.
- Odada, gaz tahliye borusundan veya yakıtlı yanmalı diğer cihazlardan gelen gaz geçişini

- önlemek üzere tedbir alarak, eğer aletin bulunduğu yerde tutuşmayla çalışan bir alet varsa (kazan, metanla çalışan soba vs “hava geçirmez” cinsinden) aletin iyi çalışmasını sağlamak için hava girişinin iyi yanmayı garanti etmesi lazımdır.
- Yangın tehlikesini önlemek için ateş alan maddeler ve buharların olduğu yerde kullanmayınız, alkol, böcek öldürücü, benzin vs.
- Sadece elektrik şebekesinin gerilim ve frekansı etiket plakası üzerinde bulunanlara uygun ise ürünü şebeke beslemesine bağlayınız.
- Kötü işleme, bozukluk ya da her türlü arıza durumunda aleti güç kaynağından ayırarak kapatınız ve hemen yetkili kişilere başvurunuz. Eğer tamir gerekiyorsa mutlaka orijinal yedek parça isteyiniz.
- Ürünün bağlı olduğu elektrik tesisatı yerel standartlara uyması gerekmektedir.

- Alet, kazan, soba vs aktivatörü olarak kullanılmamalıdır.
- Alet kesinlikle yanan soba veya diğer tutuşmalı aletlerin yanmasından meydana gelen dumanların bosaltılmasına yarayan hava borularına boşalmaması gerekir. Direk olarak dışarıya bosaltmalıdır.



**DİKKAT: Aşağıda yazılanlara uyulmaması alete zarar verebilir!**

- Ürünü 40°C aşan derecedeki ortamlarda kullanmayınız.
- Aleti atmosferik etkenlere maruz bırakmayınız (yağmur, güneş, kar vs). Ürünün mümkün kullanım alanları bu kitapçığın resimlerinde anlaşılabilir.
- Aleti ve parçalarını hiç bir zaman suya ya da sıvıya batırmayınız.
- Temizlik veya normal bakım anında aletin bütünlüğünü kontrol ediniz.

- Taşınmak istenen hava akışı ya da dumanlar temiz olmalıdırlar, yani içlerinde yağlı elemanlar, is, kimyasal ve aşındırıcı maddelerin, tutuşan karışımların ve patlayıcıların bulunmaması gerekmektedir.
- Hiç bir şekilde kompresyonun ağzını ve hava boşaltma borusunu bloke etmeyiniz. Borulu aletlerde hava boşaltma borusunun tıkanık olmamasına önemle dikkat ediniz.
- Aletin en iyi performansla çalışmasını sağlamak için yerden en az 2.30 mt yüksekliğe monte edilmesi tavsiye edilir.
- Aletin en iyi performansla çalışmasını sağlamak için, bulunduğu yere yeterli derecede hava girmesini garanti etmek çok önemlidir. Bunun için lütfen yerel standartlara uyunuz.

## Çalışma

### Standart Versiyon / PC

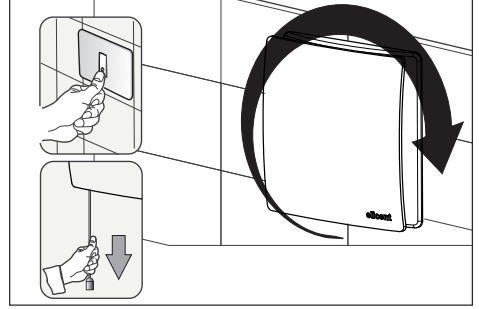

### Zamanlayıcı Versiyon

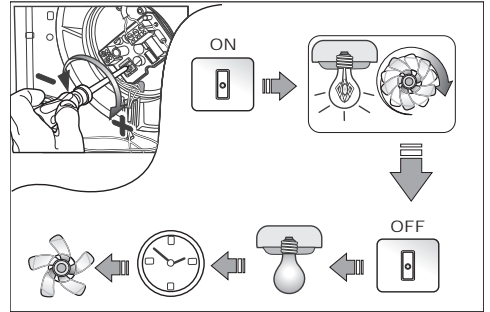

Resimde gösterilen düzenleyiciyi (vida) ayarlayarak, aletin söndürme zamanını azaltabilir ya da arttırabilirsiniz (3 dakikadan 25 dakikaya kadar).

## Comfortimer Versiyon

Timer versiyonu ile arasındaki bağıyla fark, zamanlayıcı işlemeye başladığında aspiratörün, en yüksek akustik konfor ve işletme ekonomisini sağlayarak otomatik olarak daha alçak bir hıza geçmesidir.

## Nem tesbitli zamanlayıcı MHT versiyonu

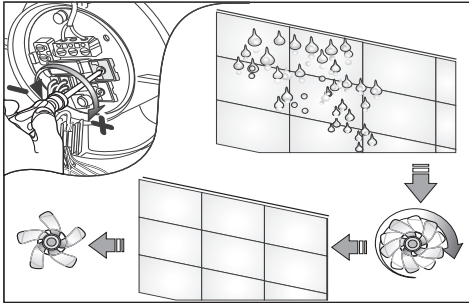

Bu versiyon hem zamanlayıcı hem de nem tesbitleyicidir. Zamanlayıcıyla çalışmasını görmek için bir evvelki noktaya bakınız.

Nem tesbitleyicisiyle çalışması için resimde gösterilen düzenleyiciyi (vida) aletin otomatik olarak müdahale edeceği nemlilik sınırını azaltıp arttıracığını ayarlanır. Ayarlanabilen nemlilik algılayıcı %40 dan %90 a kadar (Bağı Nemlilik).

**Eğer 9/2 resminde gösterildiği gibi bağlandıysa, aleti bir dış şalterle idare etmek mümkündür.**

**ÖNEMLİ:** Eğer çevre nemlilik oranı daha evvelden belirlenmiş orana göre daha yüksekse, alet dış şalterle kapatılamaz.

## Nem tespitleyici SMART ile MHY versiyonu

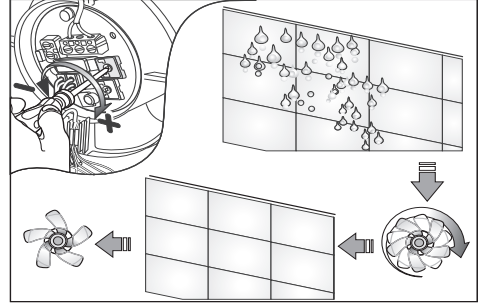

Bu versiyon motorun/pervanesinin çevrenin nemliliğine bağlı olarak dönüş hızını değiştirdiği için MHT versiyonundan ayrılır.

Ne kadar nemlilik fazlaysa dönüm hızı o kadar fazladır (ve tam tersi).

Resimde gösterilen düzenleyiciyle (vida) çalıştırarak aletin otomatik olarak müdahale edeceği en alt nemlilik sınırı belirlenir (en az hızda).

MHY SMART versiyonunun sabit zamanlayıcısı vardır.

## 2 hızlı versiyon

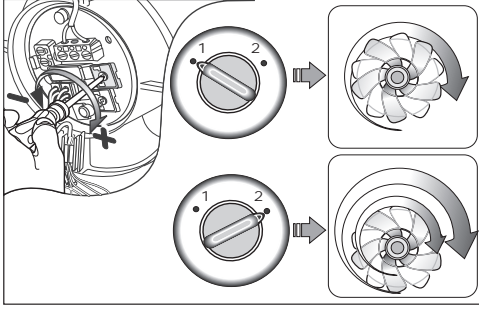

Düzenleyiciyi (vida) çalıştırarak minimum hızı belirleyiniz.

Dış akım kesicisini ayarlayarak maksimum hız seçilebilir.

## Arıza arama

ANORMALLİK	NEDEN VE ÇÖZÜM
Alet açılmıyor	<b>Gerilim Yok.</b> Genel şalteri ve elektrik bağlantılarını kontrol ediniz.
Çark hareket etmiyor	Hareketinde frenlenmemesine dikkat ediniz.

## Bakım

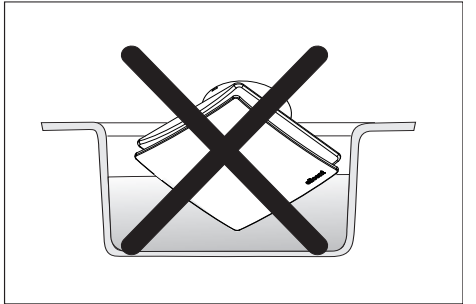
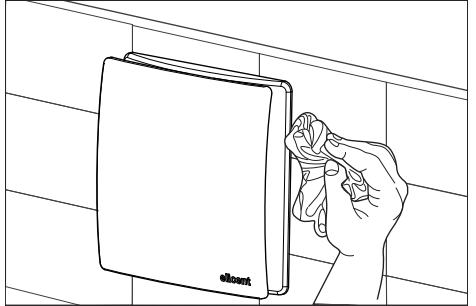
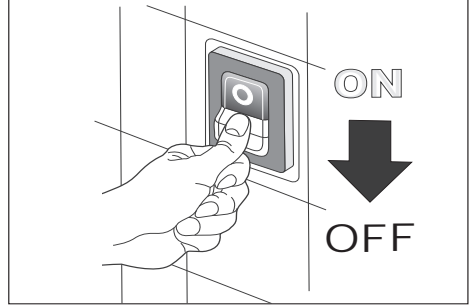





## تعليمات التركيب والاستخدام



**تنبيه: قد يؤدي عدم الالتزام بتطبيق هذه التعليمات إلى التعرض لخطر الإصابة الشديدة أو قد يؤدي للوفاة.**

- لا تستخدم هذا المنتج في أغراض أخرى تختلف عن الأغراض التي تم تصميمه لها.
- بعد إخراج الجهاز من مواد التغليف الخاصة به، تأكد من وجود جميع الأجزاء وتكاملها مع بعضها البعض. في حالة عدم التأكد، اتصل على الفور بالفني المتخصص.
- لا تترك مكونات التغليف في متناول الأطفال أو الأشخاص غير المختصين. للتخلص من مواد التغليف أو من الجهاز بعد فترة طويلة من الاستخدام الفعال، يرجى الرجوع إلى اللوائح المعمول بها في هذا الصدد في دولتك.
- اتصل على الفور بالفني المتخصص (الموزع المعتمد أو جهة التصنيع) إذا ما تعرض الجهاز للسقوط على الأرض أو تعرض للاصطدام، وذلك للتحقق من استمراره في العمل بصورة صحيحة.
- لا تلمس الجهاز باليدين وهما مبللتين أو بأحد الأجزاء الرطبة من جسمك (مثل اليدين أو القدمين).
- يسمح للأطفال الذين لا تقل أعمارهم عن 8 سنوات أن يستخدموا هذا الجهاز، كما يمكن استخدامه أيضاً بواسطة الأشخاص الذين يعانون من نقص في قدراتهم الجسدية أو الحسية أو الذهنية أو الذين تتفهمهم الخبرة أو المعرفة اللازمة، وذلك تحت إشراف، أو إذا كانوا قد تلقوا التعليمات الخاصة بالاستخدام الآمن للجهاز وتفهم المخاطر التي قد تنتج من خلاله. ويحظر على الأطفال اللعب بالجهاز.
- ولا يجب ترك الأطفال وحدهم بدون إشراف لأداء مهام التنظيف و الصيانة التي يتعين على المستخدم أن يقوم بها.
- يجب أن تسمح معدات التوصيل بشبكة التغذية الكهربائية بعملية الفصل التام في حالة التعرض لظروف الفئة III من حيث تجاوز الجهد.

- في حالة عدم التشغيل بصورة صحيحة، أو أعطال أو أي نوع من العيوب، قم بفصل الجهاز عن التيار الكهربائي. ثم اتصل بالفني

إن كان هناك أي شك في النص المترجم يجب الرجوع إلى النسخة الأصلية باللغة الإيطالية إلى ترجمة التعليمات الأصلية (

قائمة المحتويات	
إرشادات للتنبيه	2
تعليمات التركيب والاستخدام	124
التشغيل	126
اكتشاف الأعطال وإصلاحها	127
الصيانة	128
تفكيك الجهاز وإعادة تدويره	128
التركيب	148
التوصيلات	152

### عميلنا العزيز،

إن المنتج الذي اشتريته هو أحد أجهزة **elicent** وهو جهاز عمودي لشفط الهواء يقوم بشفط الهواء للخارج مباشرة عن طريق الشفط عن طريق أنبوب للخارج. وهو مناسب للتركيب على الحوائط أو السقف لتحقيق أقصى استفادة ممكنة من الجهاز، وضمان امتداد عمر التشغيل لفترة طويلة. يرجى قراءة هذا الكتيب جيداً فهو يشرح الخطوات الصحيحة للتركيب وكيفية الاستخدام والصيانة بشكل سليم. إن اتباع هذه التعليمات يضمن فعالية الاعتماد على الجهاز واستخدامه لفترة طويلة ميكانيكياً وكهربائياً.

**لا تتحمل جهة التصنيع أية مسؤولية تجاه أية إصابة تلحق بالأشخاص أو تلف يلحق بالأشياء نتيجة التفتيش في الالتزام بالتعليمات المشار إليها فيما يلي.**

تم تصنيع هذا الجهاز بالاعتماد على أحدث التقنيات، فهو يتماشى مع المعايير القياسية المتبعة في قطاع المعدات الكهربائية. كما أنه يطابق مجموعة اللوائح الأوروبية في القوة EMC والخاصة بمقاومة تداخل إشارات اللاسلكي إلى جانب التوافق الكهرومغناطيسي.

- للتلفجار.
- لا تقم بسد فتحات دخول وخروج الهواء بالجهاز بأية طريقة. عند استخدام انابيب للهواء خُفِّق من عدم انسداد الأنابيب.
- لتحقيق أفضل مستوى من الأداء، يوصى بتركيب الجهاز بارتفاع لا يقل عن 2.3 متر عن الأرض.
- لتحقيق أفضل مستوى من الأداء، فمن الضروري التأكد من وجود تهوية مناسبة داخل الغرفة.

- المتخصص. لا تستخدم إلا قطع الغيار الأصلية عند القيام بأعمال التصليح، مع أخذ الاحتياطات اللازمة لتجنب ارتداد غازات في الغرفة ناجمة عن مدخنة/ أنبوب تمرير الغازات أو أجهزة أخرى تعمل بحرق الوقود.
- لتجنب خط التعرض للحرق، تجنب استخدام المنتج في وجود المواد أو الغازات القابلة للاشتعال، مثل الكحول والبيدات الحشرية والبنزين وغيرها.
- يتم وصل الجهاز بشبكة التغذية الكهربائية فقط إذا كان جهد و تردد الشبكة الكهر بائية يتوافق مع المواصفات المسجلة على لوحة الجهاز .
- في حالة عدم التشغيل بصورة صحيحة، أو أعطال أو أي نوع من العيوب، قم بفصل الجهاز عن التيار الكهربائي، ثم اتصل بالفني المتخصص. لا تستخدم إلا قطع الغيار الأصلية عند القيام بأعمال التصليح.
- يجب أن يتماشى النظام الكهربائي الذي يتم توصيل الجهاز به، مع المعايير القياسية المعمول بها في النظم الكهربائية المحلية.
- لا يجب استخدام الجهاز لتنشيط سخانات الماء أو سخانات الهواء أو غيرها
- من غير المسموح به استخدام هذا الجهاز في تفرغ الهواء من أنابيب الهواء الساخن المستخدمة في تصريف الأدخنة الصادرة عن عمليات الاحتراق في المواقد أو غيرها من أجهزة الاحتراق. حيث يجب في هذه الحالة تصريفها إلى خارج المبنى مباشرة.



### **تنبيه: قد يلحق الضرر بالجهاز إذا لم يتم الالتزام بتطبيق التعليمات التالية.**

- لا تستخدم المنتج في أية بيئة تزيد درجة الحرارة فيها عن 40 درجة مئوية
- لا تترك الجهاز معرضاً للعوامل الجوية (الأمطار وأشعة الشمس والثلوج وغيرها). تم توضيح التطبيقات الممكنة للجهاز لاحقاً في هذا الكتيب.
- لا تقم بغمر الجهاز أو جزء منه في الماء أو أية سوائل أخرى.
- عند تنظيف الجهاز أو القيام بعملية الصيانة، خُفِّق من تركيب الأجزاء وسلامة الأداء.
- أن تيار الهواء أو الأدخنة الذي يقوم الجهاز بشفطه، يجب أن يكون نظيفاً وخالياً من المواد الدهنية والهباب والعناصر الكيميائية والمسببة للتآكل وكذلك الحاليط القابلة للاشتعال أو القابلة

## موديل MHT الجهاز بوحدة توقيت وترموستات للرطوبة

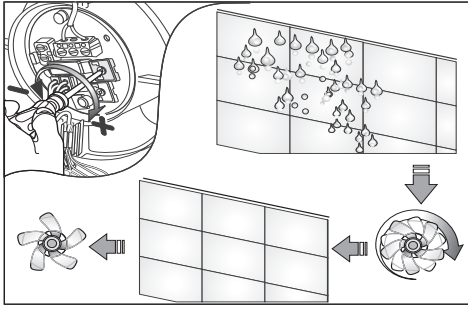

هذا الموديل مجهز بوحدة توقيت وترموستات للرطوبة. راجع الفقرة السابقة للتعرف على كيفية تشغيل وحدة التوقيت. لضبط ترموستات الرطوبة، يمكنك ضبط مسمار التحكم الموضح في الشكل لتقوم بزيادة أو إنقاص درجة الرطوبة التي يجعل الجهاز يبدأ التشغيل بشكل أوتوماتيكي. يتم ضبط وحدة استشعار الرطوبة ما بين 40% و90% من الرطوبة النسبية.

من الممكن التحكم في الجهاز عن طريق مفتاح خارجي وذلك إذا ما تم توصيله كما هو موضح في الشكل 9/3.

هام: ليس من الممكن إيقاف تشغيل الجهاز باستخدام المفتاح الخارجي إذا كان مستوى الرطوبة في البيئة المحيطة يزيد عن الدرجة التي حددها في ترموستات الرطوبة بالجهاز.

## التشغيل

### الموديل القياسي / موديل PC

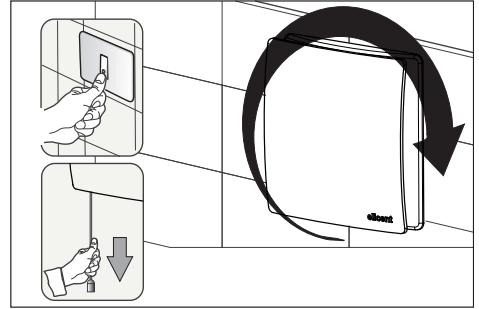

### الموديل الجهاز بوحدة توقيت

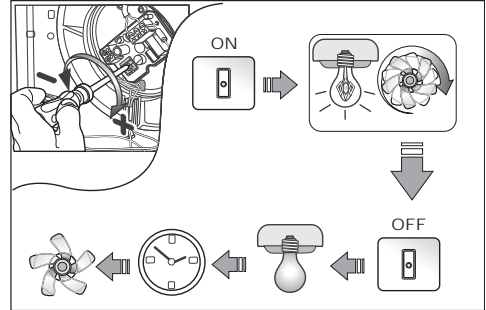

قم بضبط مسمار التحكم الموضح في الشكل حتى يمكنك زيادة أو إنقاص الفترة المطلوبة قبل أن ينطفئ الجهاز (من 3 دقائق إلى 25 دقيقة).

## نموذج مع Comfortimer

يختلف عن النموذج المزود بموقت (تايمر)، بأنه عندما تبدأ عملية التوقيت، يُبذل جهاز الشفط بشكل أوتوماتيكي إلى سرعة منخفضة، مع ضمان أقصى حد من الراحة السريعة والاقتصاد في التشغيل.

## الموديل MHY الجهاز بترموستات ذكية للرطوبة

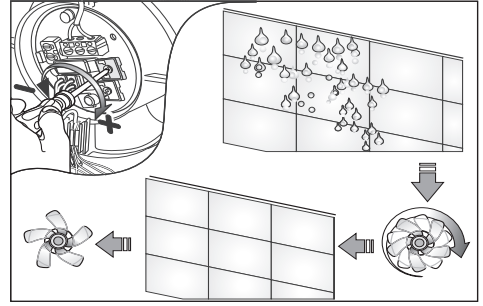

يختلف هذا الموديل عن موديل MHT في أن سرعة الدوران الخاصة بالموثور/المروحة تختلف بدرجة تناسب مع مستوى الرطوبة في البيئة المحيطة.

فكلما زاد مستوى الرطوبة، كلما زادت سرعة الدوران. والعكس بالعكس.

لضبط ترموستات الرطوبة، يمكنك ضبط مسمار التحكم الموضح في الشكل لتحديد الحد الأدنى من درجة الرطوبة والذي يجعل الجهاز يبدأ التشغيل بشكل أوتوماتيكي (بأقل سرعة).  
يحتوي موديل MHY على وحدة توقيت ثابتة.

## موديل السرعة المزوجة

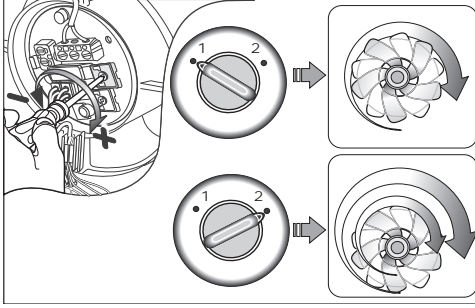

قم بضبط مسمار التحكم لضبط الحد الأدنى من السرعة. يمكن اختيار أقصى سرعة عن طريق تشغيل المفتاح الخارجي.

## اكتشاف الأعطال وإصلاحها

العطل	السبب وطريقة الإصلاح
الجهاز لا يبدأ التشغيل	لا يوجد جهد كهربائي. تحقق من مفتاح الكهرباء الرئيسي أو التوصيلات الكهربائية.
المحرك لا يقوم بالدوران	تحقق من أن حركة المحرك ليست بطيئة

## تفكيك الجهاز وإعادة تدويره

تم تصميم هذا المنتج باستخدام مواد ذات جودة عالية فضلاً عن أن مكونات الجهاز يمكن إعادة تصنيعها واستخدامها مرة أخرى.



في حالة وجود رمز يشير إلى سلة مهملات وعليها علامة X فإن هذا يعني أن المنتج يتماشى مع المعايير القياسية الأوروبية رقم UE/2012/19

يجب أن تقوم بالاستفسار حول أساليب التخلص من المنتجات الكهربائية والإلكترونية المعمول بها في منطقتك، والتي يمكن اللجوء إليها للتخلص من المنتج.

يجب أن تلتزم بالمعايير القياسية المتبعة في دولتك والخاصة بالتخلص من مواد النفايات، حيث يجب عدم التخلص من المنتجات القديمة في مناطق تجميع المهملات المنزلية. عند اتباع طريقة الفك والتركيب الصحيحة، فإن ذلك يساعد في الحيلولة دون إحداث أي تلوث بالبيئة أو إلحاق ضرر بالصحة.

قد يؤدي التخلص من المنتج بصورة غير صحيحة إلى تعرض المستخدم للغرامات الإدارية المنصوص عليها في اللوائح المحلية المعمول بها.

## الصيانة

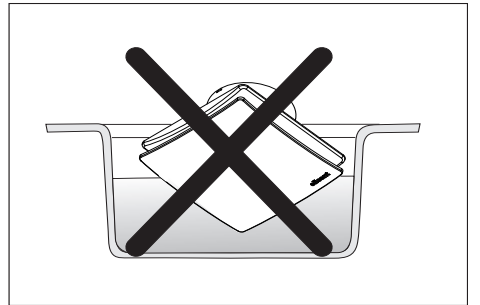
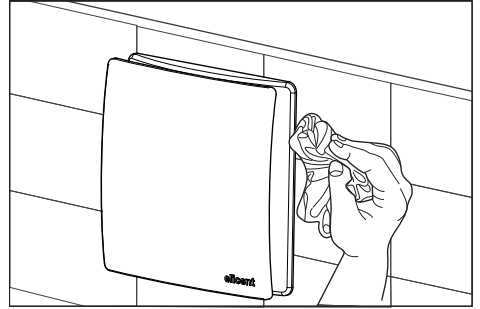
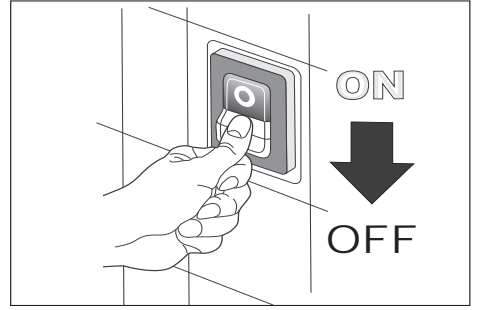







*Pentru orice dubiu legat de corectitudinea traducerii, numai textul în italiană va fi luat în considerare (Traducere a instrucțiunilor originale).*

CUPRINS	Pagina
Instrucțiuni de folosire .....	2
Instrucțiuni de instalare și utilizare .....	132
Funcționare .....	136
Detectare defecțiuni .....	137
Întreținere .....	138
Demontarea și reciclarea .....	138
Instalare.....	148
Conexiuni.....	152

#### **Stimate client,**

produsul achiziționat de dumneavoastră este un aspirator elicoidal pentru expulzarea directă sau prin conductă scurtă, adecvat pentru instalarea pe perete sau în tavan.

Pentru o utilizare optimă a echipamentului și pentru a asigura o funcționare îndelungată, vă recomandăm să citiți cu atenție această broșură în care se explică cum să efectuați o corectă instalare, utilizare și întreținere a produsului.

Urmarea tuturor acestor instrucțiuni înseamnă să asigurați produsului o durată de viață și o fiabilitate ridicată, atât electrică cât și mecanică.

**Producătorul nu își asumă nici o răspundere pentru daune cauzate persoanelor sau lucrurilor, provocate de nerespectarea cerințelor indicate mai jos.**

Produsul este fabricat la cele mai înalte standarde și în conformitate cu legile în materie de echipamente electrice în vigoare. Acesta este în conformitate cu Directiva EMC în vigoare privind evitarea interferențelor radio și compatibilitatea

electromagnetică.

#### **Instrucțiuni de instalare și utilizare**



**ATENȚIE: lipsa aplicării celor de mai jos poate cauza leziuni mortale!**

- Nu utilizați acest produs pentru un scop diferit de cel pentru care a fost conceput.
- După scoaterea produsului din ambalaj, asigurați-vă de integritatea acestuia; dacă aveți dubii în acest sens, adresați-vă imediat personalului calificat.
- Nu lăsați părți de ambalaj la îndemâna copiilor sau a persoanelor incapabile. Pentru eliminarea ambalajului, precum și a produsului în sine la sfârșitul vieții sale de funcționare, informați-vă în legătură cu legile în vigoare în cadrul propriei țări, privind reciclarea deșeurilor.
- În cazul în care produsul cade sau este lovit, adresați-vă imediat personalului calificat (di-

- stribuitor autorizat sau fabricant) pentru a verifica corecta funcționare a acestuia.
- Nu atingeți echipamentul cu părți ale corpului umede sau ude (de exemplu mâini sau picioare).
  - Aparatul poate fi utilizat de copii cu vârsta peste 8 ani și de către persoane cu capacități fizice, senzoriale sau mentale reduse sau fără experiență sau cunoștințele necesare, doar sub supraveghere sau după ce au primit instrucțiunile aferente utilizării în siguranță a aparatului și înțelegerii pericolelor inerente. Copiii nu trebuie să se joace cu aparatul. Curățarea și întreținerea ce trebuie efectuate de către utilizator nu trebuie efectuate de către copii, fără supraveghere.
  - Dispozitivele de conectare a rețelei de alimentare trebuie să permită deconectarea completă în condițiile categoriei de supraîncărcare III.
  - Dacă în aceeași încăpere în care se instalează produsul este prezent un echipament alimentat cu combustibil (boiler, sobă cu gaz metan etc., nu de tip “cu cameră închisă”), asigurați-vă că recuperarea de aer garantează o bună combustie, în vederea protecției bunei funcționări a unor astfel de dispozitive, luând precauții pentru a evita ca în încăpere să poată să fie un reflux de gaze care provine de la coșul de gaze sau de la alte aparate de ardere a combustibilului.
  - Pentru a evita pericole de incendii, nu utilizarea produsului în prezența de substanțe sau vapori inflamabili, precum alcool, insecticide, benzină, etc.
  - Conectați produsul la rețeaua de alimentare doar dacă tensiunea și frecvența rețelei electrice corespund celor transcrise pe plăciță.
  - În caz de funcționare defectuoasă, anomalie sau ava-

rie de orice tip, opriți echipamentul deconectându-l de la rețeaua de alimentare și adresați-vă cât mai rapid personalului specializat. Pentru o eventuală reparație, solicitați, în mod precis și specificat, utilizarea de piese de schimb originale.

- Instalația electrică la care este conectat produsul, trebuie să fie în conformitate cu cerințele normative locale în vigoare cu privire la instalațiile electrice.
- Echipamentul nu se va utiliza ca activator de boilere, sobe, etc.
- Echipamentul nu va evacua în nici un caz în conducte de aer cald destinate evacuării de fum rezultat din arderea sobelor sau a altor echipamente cu combustie. Se va evacua, în mod direct, la exterior.



**ATENȚIE: lipsa aplicării celor de mai jos poate cauza daune dispozitivului!**

- Nu utilizați produsul la o temperatură a încăperii mai mare de 40°C.
- Nu lăsați echipamentul expus agenților atmosferici (ploaie, soare, zăpadă, etc.). Aplicațiile posibile ale produsului pot fi deduse din ilustrațiile prezentei broșuri.
- Nu introduceți echipamentul sau alte părți ale acestuia în apă sau lichide.
- În timpul operațiunilor de curățire sau întreținere ordinară, verificați integritatea echipamentului.
- Fluxul de aer sau fum care se intenționează a se dirija, trebuie să fie curat, adică fără grăsimi, funingine, agenți chimici și corozivi, amestecuri inflamabile sau explozive.
- Nu obstrucționați în nici un fel

orificiul de alimentare și de evacuare a aerului. În cazul echipamentelor pentru conductă, asigurați-vă că aceasta din urmă nu este obstrucționată.

- Se recomandă instalarea echipamentului la o înălțime minimă de 2,30 m. de la pardoseală.
- Pentru o funcționare optimă a echipamentului, este esențială recuperarea adecvată a aerului din încăpere. În acest sens, vă rugăm să consultați reglementările locale.

## Funcționare

### Versiunea Standard / PC

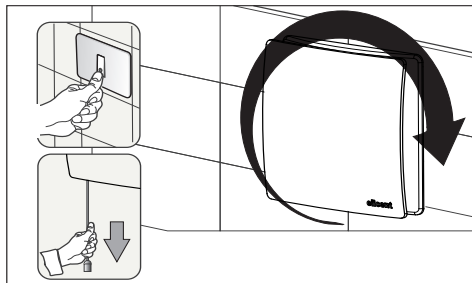

### Versiunea cu Timer

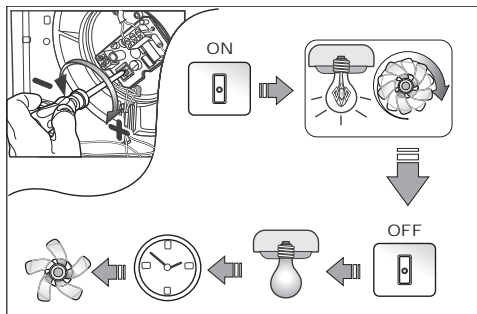

Acționați asupra trimmer-ului (șurubului) de reglare, indicat în figură, pentru a crește sau a reduce întârzierea de oprire a echipamentului (de la 3 la 25 minute).

## Versiune Comfortimer

Este diferită de versiunea Timer deoarece atunci când intră în funcțiune temporizarea, aspiratorul trece automat la o viteză mai mică, garantând maximum de confort acustic și economia de funcționare.

## Versiunea HT cu umidostat cu timer

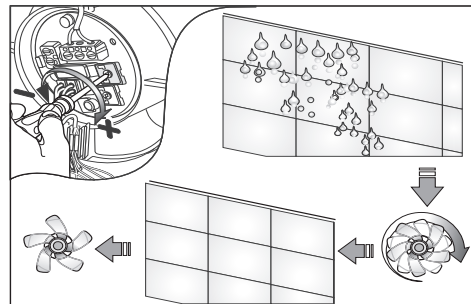

Această versiune dispune atât de timer cât și de umidostat.

Pentru funcționarea cu timer a se vedea punctul precedent.

Pentru funcția umidostat, acționați asupra trimmer-ului (șurubului) de reglare, indicat în figură, pentru a crește sau reduce pragul de umiditate la care echipamentul să reacționeze în mod automat. Sensor de umiditate reglabil de la 40% la 90% de U.R. (Umiditatea Relativă).

**În cazul în care echipamentul este conectat așa cum este indicat în figura 9/2, acesta poate fi comandat prin intermediul unui întrerupător**

exterior.

**IMPORTANT:** nu este posibilă oprirea echipamentului de la întrerupătorul exterior dacă nivelul de umiditate din încăpere este mai mare decât pragul de umiditate stabilit.

Versiune MHY cu higrostat temporizat SMART

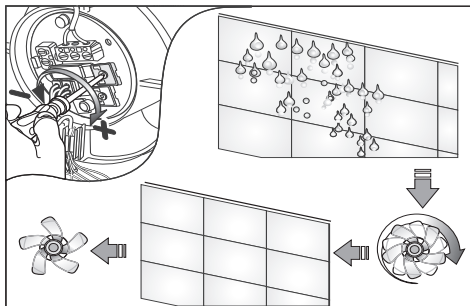

Această versiune diferă de versiunea MHT de faptul că viteza de rotație a motorului/ventilatorului variază în concordanță cu umiditatea ambientală. Cu cât este mai mare umiditatea, cu atât viteza de rotație va fi mai mare și invers. Acționând la turația de reglare (șurub) prezentată în figură, determinați pragul minim de umiditate la care aparatul se comută automat (la viteza minimă). Modelul MHY SMART este echipat cu timer fix.

Versiune cu 2 viteze

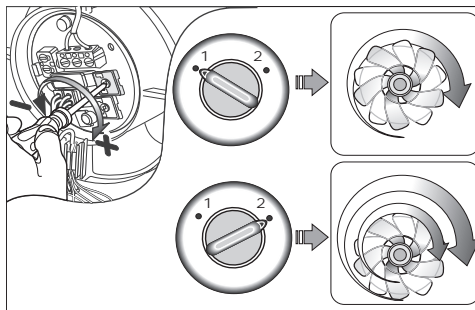

Rotiți butonul de reglare pentru a seta viteza minimă.

Viteza maximă poate fi selectată cu ajutorul comutatorului extern.

**Detectare defecțiuni**

ANOMALIE	CAUZA ȘI REMEDIERE
Echipamentul nu pornește	<b>Lipsă tensiune.</b> Verificați întrerupătorul general sau legăturile electrice.
Rotorul nu se mișcă	Verificați să nu fie frânat în mișcarea sa.

## Întreținere

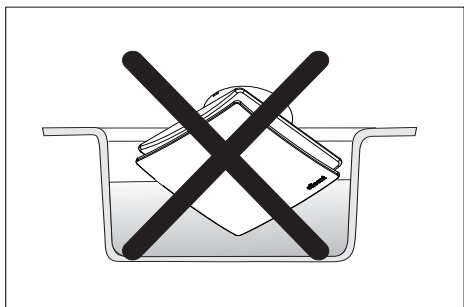
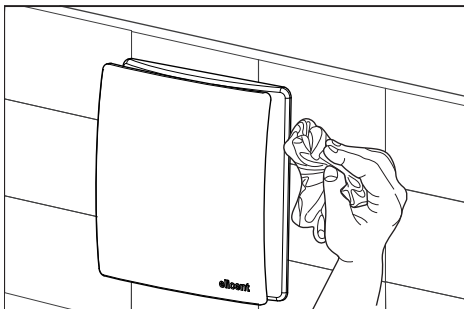
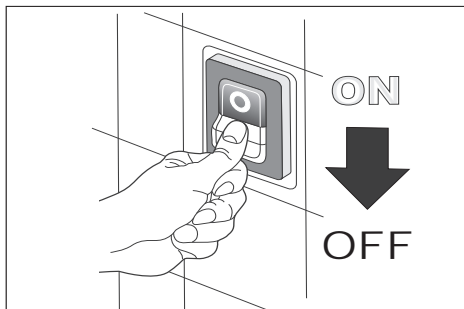

## Demontare și reciclare



Produsul a fost conceput și asamblat cu materiale și componente de înaltă calitate, ce pot fi reciclate și reutilizate.

Dacă pe un produs se găsește simbolul unui recipient barat cu roți, acest lucru înseamnă că produsul satisface cerințele directivei comunitare 2012/19/UE.

Informați-vă cu privire la modalitățile de colectare a produselor electrice și electronice în vigoare, în zona în care se dorește eliminarea produsului.

Respectați reglementările locale pentru eliminarea deșeurilor și nu aruncați vechile produse împreună cu obișnuitele deșeuri domestice. O eliminare corectă a produselor ajută la prevenirea poluării mediului și la prevenirea unei posibile deteriorări a sănătății.

Eliminarea abuzivă a produsului din partea utilizatorului implică aplicarea sancțiunilor administrative prevăzute de legea în vigoare.



W przypadku jakichkolwiek wątpliwości dotyczących tłumaczenia, jedynie tekst w języku włoski uznaje się za obowiązujący (Tłumaczenie instrukcji oryginalnych).

SPIS TREŚCI	Strona
Zalecenia .....	2
Wskazówki dotyczące instalacji i obsługi ....	140
Operacja .....	144
Wyszukiwanie usterek .....	145
Manutenczione .....	146
Utylizacja i recykling .....	146
Instalacja .....	148
Podłączenia .....	152

### Szanowny Kliencie,

zakupiony przez Państwa produkt to wentylator wywiewny do usuwania bezpośredniego lub poprzez krótką rurę, przeznaczony do montażu ściennego lub sufitowego. Wyjaśniono w niej sposób postępowania w celu prawidłowej instalacji, obsługi i konserwacji produktu. Postępowanie zgodne ze wskazówkami umożliwi zapewnienie trwałości i niezawodności elektrycznej i mechanicznej urządzenia.

**Producent nie ponosi odpowiedzialności za szkody osób lub mienia powstałe na skutek nieprzestrzeżenia zamieszczonych poniżej wskazówek.**

Produkt został wykonany zgodnie z zasadami sztuki i obowiązującymi przepisami dotyczącymi urządzeń elektrycznych. Jest on zgodny z dyrektywą EMC w mocy w zakresie tłumienia zakłóceń radioelektrycznych i kompatybilności elektromagnetycznej.

Wskazówki dotyczące instalacji i obsługi



**UWAGA: nieprzestrzeżenie poniższych wskazówek może spowodować obrażenia, również śmiertelne!**

- Nie stosować produktu do użytku odmiennego od użytku, do którego został zaprojektowany.
- Po wyjęciu produktu z opakowania należy się upewnić, że jest on nienaruszony. W razie wątpliwości produktu należy natychmiast skontaktować się z wykwalifikowaną osobą.
- Nie pozostawiać części opakowania w miejscu dostępnym dla dzieci lub osób niepełnosprawnych. W celu utylizacji opakowania i urządzenia pod koniec życia produktu należy się zapoznać przepisami w zakresie recyklingu odpadów obowiązującymi w kraju użytkowania.

- W razie upadku lub uderzenia produktu należy się natychmiast skontaktować się z wykwalifikowaną osobą (autoryzowanym sprzedawcą lub producentem) w celu sprawdzenia jego prawidłowego funkcjonowania.
- Nie dotykać urządzenia mokrymi lub wilgotnymi częściami ciała (np. rękami lub stopami).
- Urządzenie może być używane przez dzieci powyżej lat 8 oraz przez osoby z upośledzeniem fizycznym, sensorycznym lub psychicznym lub pozbawione doświadczenia i odpowiedniej wiedzy, pod warunkiem, że są one pod nadzorem lub otrzymały odpowiednie instrukcje dotyczące bezpiecznego użytkowania urządzenia oraz możliwych zagrożeń. Zabrania się dzieciom zabawy z urządzeniem. Czyszczenie i serwisowanie, za które odpowiedzialny jest użytkownik, nie może być wykonywana przez dzieci bez nadzoru.
- Urządzenia podłączające do sieci zasilania powinny umożliwić całkowite odłączenie w warunkach kategorii przeciążenia III.
- Jeżeli w pomieszczeniu, w którym jest zainstalowany produkt znajduje się urządzenie zasilane paliwem (bojler, piec zasilany metanem, itp. typu “bez szczelnej komory”), w celu zapewnienia prawidłowego funkcjonowania urządzeń należy się upewnić, że dopływ powietrza zagwarantuje dobre spalanie. Należy zachować odpowiednie środki w celu zapewnienia by w pomieszczeniu nie nastąpił powrót gazów z komina odprowadzającego gazy lub innych urządzeń zasilanych paliwem.
- W celu uniknięcia zagrożenia pożarowego, nie używać produktu w obecności substancji

lub oparów łatwopalnych takich jak alkohol, środki owadobójcze, benzyna, itp.

- Podłączyć urządzenie do zasilania wyłącznie, gdy napięcie i częstotliwość sieci elektrycznej odpowiadają danym zamieszczonym na tabliczce znamionowej.
- W przypadku awarii, anomalii lub jakiegokolwiek usterki należy wyłączyć urządzenie odłączając je od sieci. W celu wykonania ewentualnych napraw należy zlecić użycie oryginalnych części zamiennych.
- Instalacja elektryczna, do której jest podłączony produkt, powinna być zgodna z obowiązującymi przepisami lokalnymi w zakresie urządzeń elektrycznych.
- Urządzenie nie powinno być stosowane jako włącznik bojlery, pieców, itp.
- Urządzenie nie powinno być opróżniane do przewodów gorącego powietrza,

służących do wydalania gazów pochodzących ze spalania pieców lub innych urządzeń spalających. Urządzenie powinno być opróżniane bezpośrednio na zewnątrz.



**UWAGA: nieprzestrzeganie powyższych wskazówek może spowodować uszkodzenia urządzenia!**

- Nie używać produktu w temperaturze otoczenia wyższej od 40°C.
- Nie wystawiać urządzenia na działanie czynników atmosferycznych (deszcz, słońce, śnieg, itp.). Możliwe użycia produktu są wskazane na rysunkach niniejszej instrukcji.
- Nie zanurzać urządzenia lub jego części w wodzie lub płynach.
- Sprawdzać stan urządzenia podczas czyszczenia lub konserwacji zwyczajnej.
- Wciągać strumień powietrza

lub dymów powinien być czysty, tzn. pozbawiony tłustych elementów, sadzy, czynników chemicznych i korozyjnych, łatwopalnych lub wybuchowych mieszanin.

- W żaden sposób nie zasłaniać wlotu i wylotu powietrza. Upewnić się, że przewody urządzeń rurowych nie są zatkane.
- Zaleca się instalację urządzenia rurowego na minimalnej wysokości 2,30 metrów od podłogi.
- W celu zapewnienia jak najlepszego funkcjonowania urządzenia, należy zapewnić odpowiedni dopływ świeżego powietrza do pomieszczenia. W tym celu należy zapoznać się z lokalnymi przepisami.

## Operacja

### Wersja standard /PC

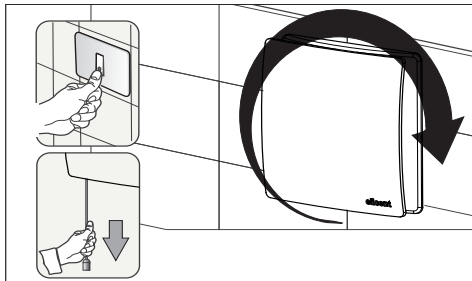

### Wersja z Czasomierzem

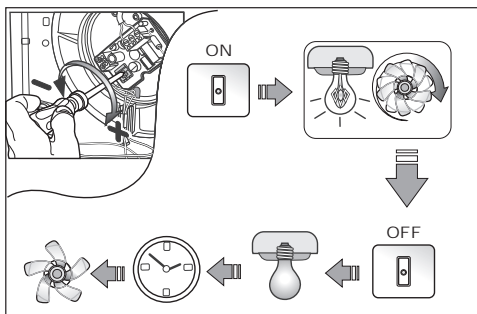

Działać na trymer (śrubę) regulacyjny wskazany na rysunku w celu zwiększenia lub zmniejszenia opóźnienia wyłączenia urządzenia (od 3 do 25 minut).

### Wersja Comfortimer

Różnica w stosunku do wersji Timer polega na tym, że w momencie uruchomienia funkcji ustawiania czasowego, aspirator przełącza się w sposób automatyczny na niższą prędkość, gwarantując maksymalny komfort akustyczny i ekonomię pracy.

### Wersja MHT higrostatem

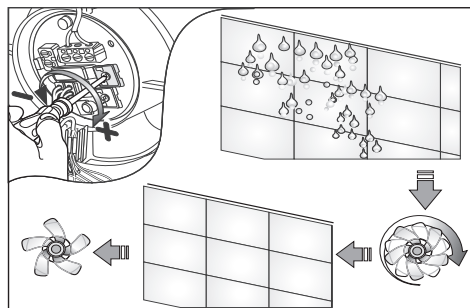

Wersja ta posiada zarówno czasomierz, jak i higrostat. W celu uzyskania informacji na temat pracy z czasomierzem należy się zapoznać z poprzednim punktem.

Próg zadziałania higrostatu należy ustawić wkrętem - trymera regulacyjnego pokazanym na rysunku powyżej. Zakres nastawy czujnika wilgotności może być zmieniany w granicach od 40 do 90 % wilgotności względnej.

**Jeżeli urządzenie zostanie podłączone w sposób przedstawiony na rysunku 9/2, możliwe jest jego sterowanie za pomocą wyłącznika**

zewnątrznego.

**WAŻNE:** wyłączenie urządzenia za pomocą wyłącznika zewnętrznego nie jest możliwe, jeżeli poziom wilgotności otoczenia jest wyższy od ustawionej wartości progowej.

### Wersja MHT z higrostatem SMART

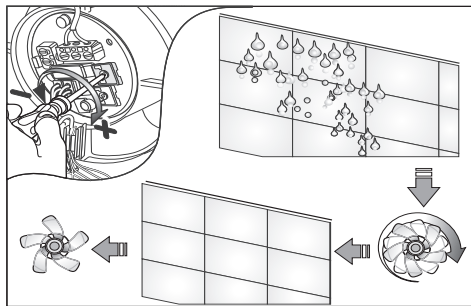

Ta wersja różni się od wersji MHT przez fakt, że prędkość obrotowa silnika/wentylatora zmienia się w zależności od wilgotności środowiska. Czym większa wilgotność tym większa prędkość obrotowa i odwrotnie.

Działanie na trymer do regulacji (śruby) pokazane na rysunku określa minimalny próg wilgotności, przy którym urządzenie przełączy się automatycznie (z minimalną prędkością).

Model MHY SMART posiada stałą czasomierz.

### Wersja z 2 prędkościami

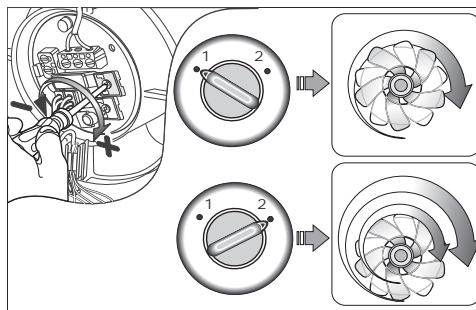

Ustawienie minimalnej prędkości – regulacja za pomocą trymera (śruby regulacyjnej).

Maksymalna prędkość może być wybrana poprzez uruchomienie przełącznika zewnętrznego.

### Wyszukiwanie usterek

ANOMALIA	PRZYCZYNA I ŚRODEK ZARADCZY
Nie następuje włączenie urządzenia.	<b>Brak napięcia.</b> Sprawdzić wyłącznik główny i połączenia elektryczne.
Nie następuje obrót wirnika.	Sprawdzić, czy ruch wirnika nie jest utrudniony.

## Konserwacja

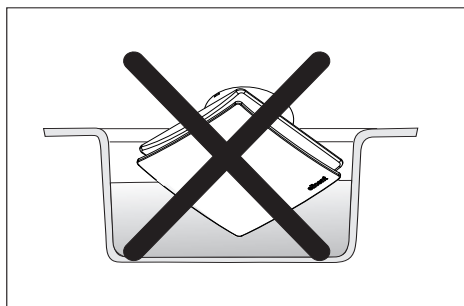
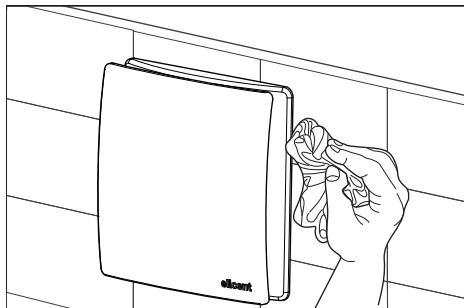
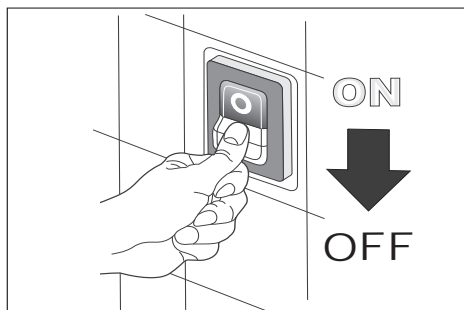

## Utylizacja i recykling

 Produkt został zaprojektowany i wykonany przy użyciu materiałów wysokiej jakości, które mogą być odzyskane i ponownie użyte.

Jeżeli na produkcie jest umieszczony symbol przekreślonego kosza na śmieci na kołach oznacza to, że produkt spełnia wymagania dyrektywy 2012/19/UE.

Zebrać informacje na temat sposobów zbiórki produktów elektrycznych i elektronicznych w strefie, w której pragnie się usunąć produkt .

Postępować zgodnie z lokalnymi przepisami dotyczącymi utylizacji odpadów i nie wyrzucać starych produktów wraz ze zwykłymi odpadami domowymi. Odpowiednia utylizacja produktów pomaga chronić środowisko naturalne i unikać możliwych szkód zdrowotnych.

Nielegalna utylizacja produktu przez użytkownika spowoduje zastosowanie sankcji administracyjnych przewidzianych przez obowiązujące przepisy.



**INSTALLAZIONE**  
**INSTALLATION**  
**INSTALACIÓN**  
**INSTALAÇÃO**  
**ΤΟΠΟΘΕΤΗΣΗ**  
**INSTALACE**  
**VGRADNJA**  
**УСТАНОВКА**

**ÜZEMBE HELYEZÉS**  
**AŠENUS**  
**INSTALLATIE**  
**INSTALACIJA**  
**MONTAJ**  
**التركيب**  
**INSTALARE**  
**INSTALACJA**

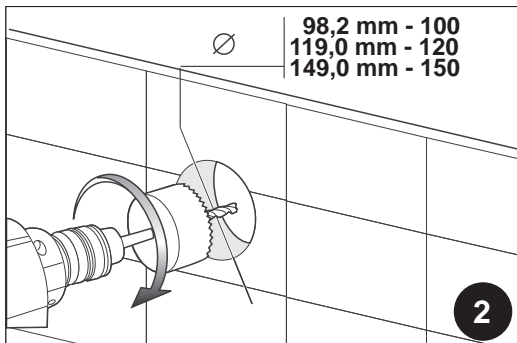
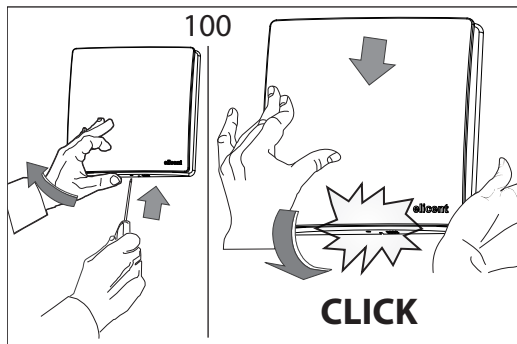
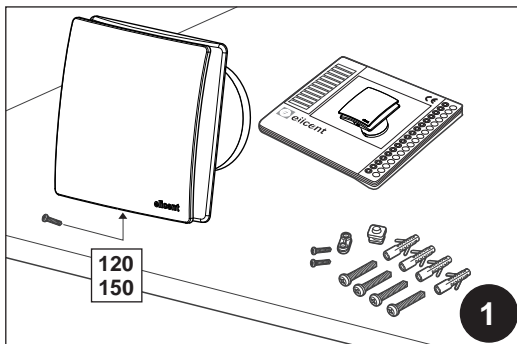
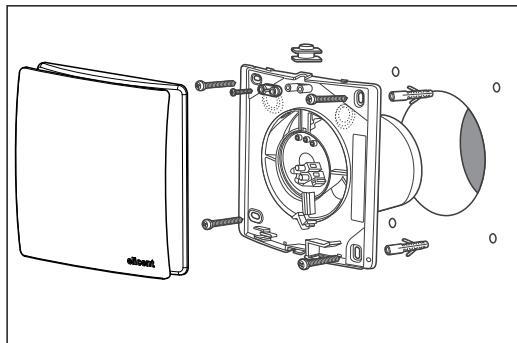

98,2 mm - 100  
 119,0 mm - 120  
 149,0 mm - 150

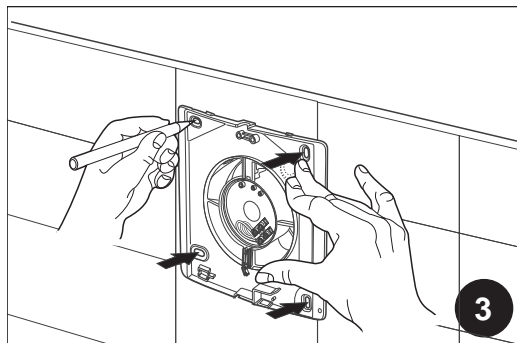

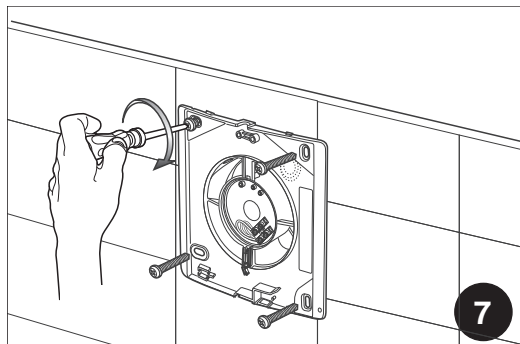
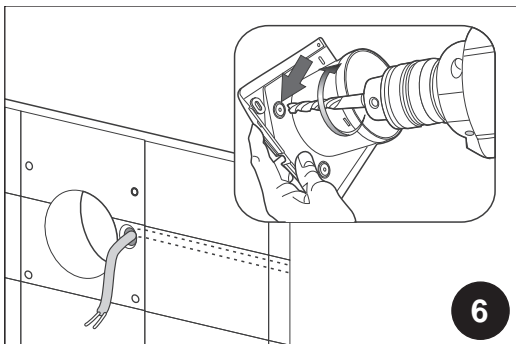
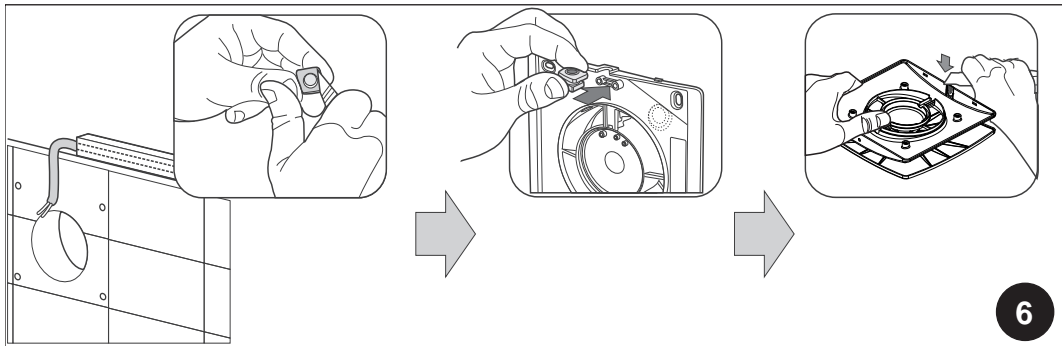
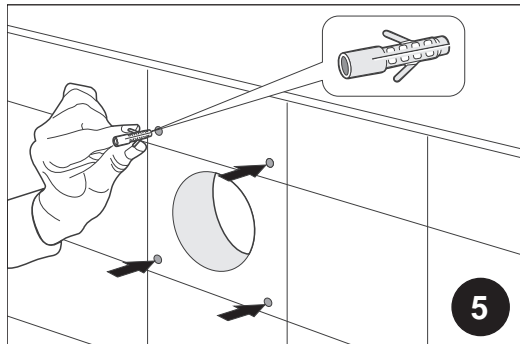
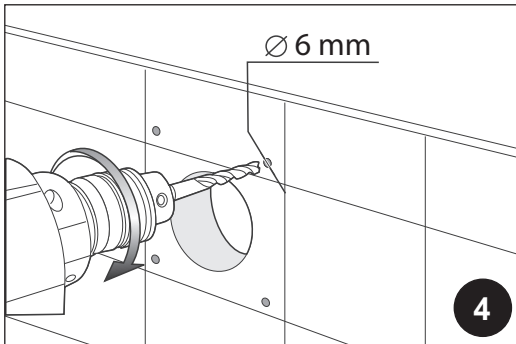

In caso di installazione a soffitto, si raccomanda di fare un foro nell'apposita sede (A) per scaricare la condensa.

In case of ceiling installation, it is recommended to drill the pre-set hole (A) for condensation drainage.

En cas d'installation au plafond, faire un trou au point (A) pour évacuer la condensation.

Bei Deckeninstallation sollte an der vorgesehene Stelle (A) ein Loch für den Kondensatablass gebohrt werden.

En caso de instalación en el techo, se recomienda realizar un orificio en el alojamiento específico (A) para descargar la condensación.

Em caso de instalação no tecto, se recomenda de fazer um furo na adequada sede (A) para descarregar a condensação.

Σε περίπτωση τοποθέτησης στην οροφή, συνιστάται να ανοίξετε μία τρύπα στην ειδική έδρα (A) για την απορροή του συμπυκνώματος.

V případě instalace na strop doporučujeme vyvrtat díru na vyznačeném místě (A) pro odvod kondenzátu.

V primeru stropne namestitve zavrtajte luknjo na označenem mestu (A) za odvajanje kondenzata.

В случае потолочной установки рекомендуем просверлить отверстие для слива конденсата в подготовленном месте (A).

Mennyezetre szerelés esetén ajánlatos egy nyí-

lást kialakítani a megfelelő helyen (A) a kondenzvíz elvezetése céljából.

Jos asennat laitteen kattoon, poraa reikä kohtaan (A) kondensaatin poistoa varten.

In geval van plafondmontage, is het aanbevolen een gat te maken op het (A) punt die zal toelaten het weglopen van de condensatie.

U slučaju ugradbe na strop, preporuča se napraviti rupe u odgovarajućem sjedištu (A) za odvod kondenzata.

Tavana montaj halinde, yoğunlaşma drenajı için özel yuva (A) içinde bir delik açılması tavsiye edilir.

في حالة الترابيب على السقف يوصى إجراء ثقب في المراز الخاص (A) لتصريف مياه التكاثف

În cazul instalării pe plafon, se recomandă realizarea unei găuri în locul corespunzător (A) pentru a elimina condensul.

W przypadku instalacji sufitowej zaleca się wykonanie otworu (A) dla odpływu skroplin.

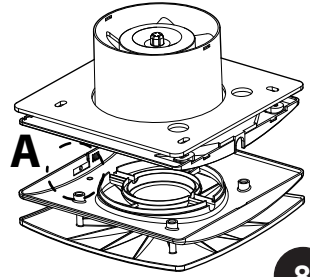
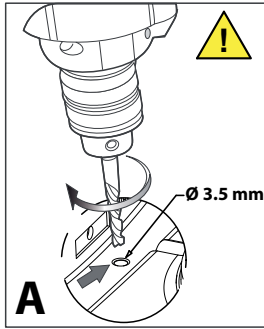
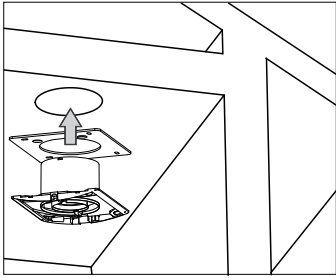

COLLEGAMENTI  
WIRING DIAGRAMS  
BRANCHEMENTS  
ANSCHLÜSSE  
CONEXIONES  
LIGAÇÕES  
ΣΥΝΔΕΣΕΙΣ  
ZAPOJENÍ  
POVEZOVANJE

СОЕДИНЕНИЯ  
BEKÖTÉSEK  
KYTKENNÄT  
AANSLUITINGEN  
MONTIRANJE  
BAĞLANTILAR  
التوصيلات  
CONEXIUNI  
PODŁĄCZENIA

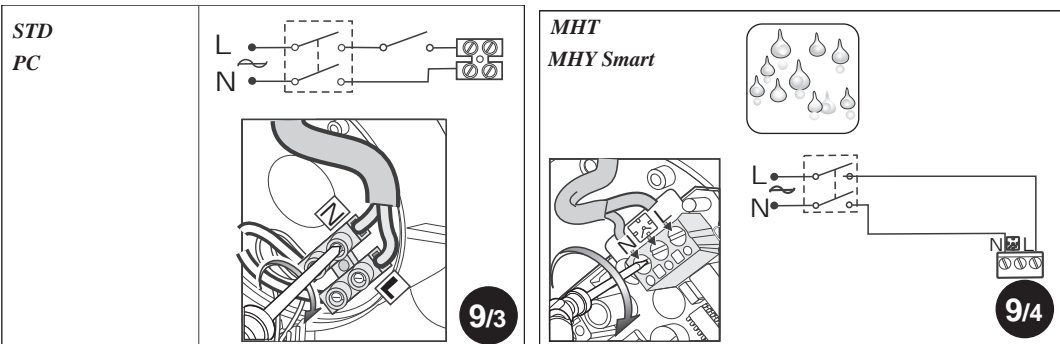
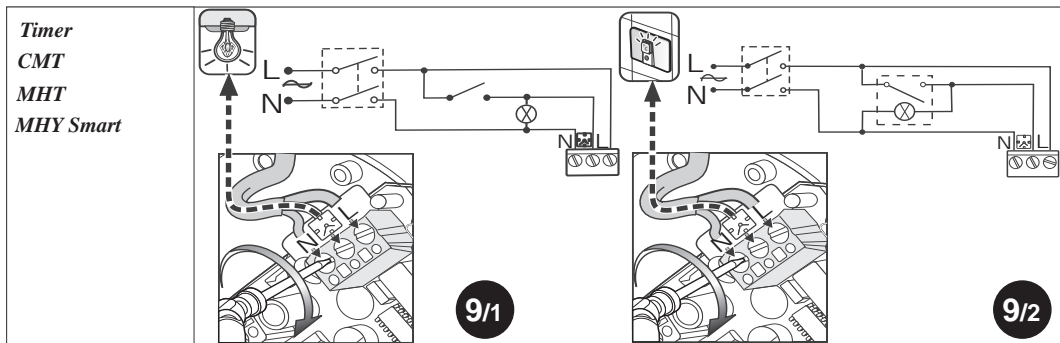
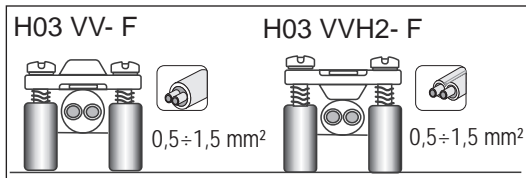

2vel  
2S



9/5

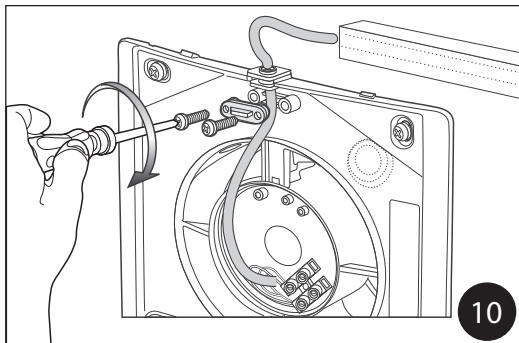
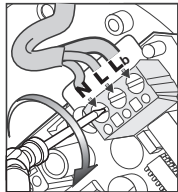

10

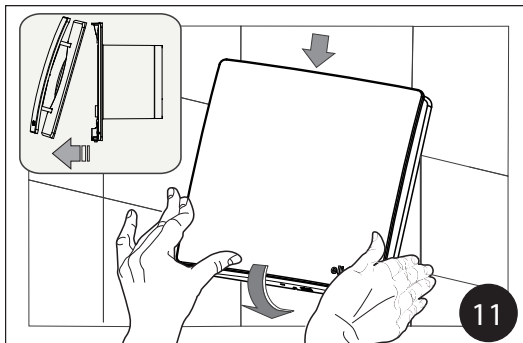

11

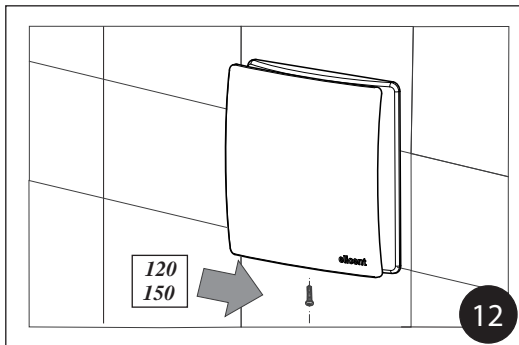

12

